

ERLICHTING TOURS DECLAIRAGE LUCHTDROGERS DÉSHUMIDIFICATEURS HYDRAULISCH
EREEDSCHAPPEN OUTILLAGES HYDRAULIQUES STOFFILTERKASTEN ARMOIRES DE FILTRATIO
REEKHAMERS MARTEAUX PIQUERS VERREIKERS CHARIOTS TÉLÉSCOPIQUES MINIGRAVER
INI PELLE SCHAARLIFTEN NACELLES À CISEAUX PERSLUCHTDROGERS RÉFRIGÉRANTS D'AI
OMPRIMÉ OPPERVLAKTEBEHANDELING TRAITEMENT DE SURFACE NAKOELERS RÉFRIGÉRANT
TRAALAPPARATUUR MATÉRIELS DE SABLAGE VERFSPUITAPPARATUUR MATÉRIELS DE PEINTUR
OMPRESSOREN COMPRESSEURS STROOMGROEPEN GÉNÉRATEURS STRAALKETELS SABLAGE
ERLICHTING TOEGEBORVEN TOEGEBORVEN TOEGEBORVEN TOEGEBORVEN TOEGEBORVEN
EREEDSCHAPPEN OUTILLAGES HYDRAULIQUES ARMOIRES DE FILTRATIO
REEKHAMERS MARTEAUX PIQUERS VERREIKERS CHARIOTS TÉLÉSCOPIQUES MINIGRAVER
INI PELLE SCHAARLIFTEN NACELLES À CISEAUX PERSLUCHTDROGERS RÉFRIGÉRANTS D'AI
OMPRIMÉ OPPERVLAKTEBEHANDELING TRAITEMENT DE SURFACE NAKOELERS RÉFRIGÉRANT
TRAALAPPARATUUR MATÉRIELS DE SABLAGE VERFSPUITAPPARATUUR MATÉRIELS DE PEINTUR

EUROMAT

RENTAL & MORE



EDITIE
2024

OPENINGSUREN

Maandag tot vrijdag doorlopend open van 7u30 tot 17u30.
Zaterdag, zondag en feestdagen gesloten.





Neem zeker een kijkje naar onze website waar je tevens alle handleidingen kan vinden.

INHOUDSTAFEL

ONTDEK EUROMAT

1

COMPRESSOREN

1.1	Mobiele compressoren	9
1.2	Mobiele elektrische compressoren	19
1.3	Stationaire compressoren	25
1.4	Toebehoren compressoren	33

2

OPPERVLAKTEBEHANDELING & RENOVATIE

2.1	Straalapparatuur, hogedrukreinigers & industriële stofzuigers	41
2.2	Stoffilterkasten	59
2.3	Metallisatieapparatuur	63

3

VERFSPUITAPPARATUUR

3.1	Verfspuitapparatuur	65
3.2	Wormpompen	79

4

STROOMGROEPEN & LICHTMASTEN

4.1	Stroomgroepen	85
4.2	Stroomgroepen toebehoren	93
4.3	Lichtmasten	97

5

WERFMACHINES

5.1	Schaarliften & hoogwerkers	103
5.2	Graafmachines, laders & dumpers	115
5.3	Verreikers	127
5.4	Verwarming, ventilatie & drogers	133
5.5	Aanhangwagens	139

6

GEREEDSCHAPPEN

6.1	Hydraulische gereedschappen	143
6.2	Trilplaten, trilwalsen, dammers	151
6.3	Diamantgereedschappen	155
6.4	No-dig Grondraketten	161

7

SERVICE

7.1	Verkoop met expertise	166
7.2	Algemene voorwaarden	170

NOODNUMMER NA OPENINGSUREN & WEEKEND
Vlaanderen 0490 42 48 53 Wallonië 0476 30 64 62

ONTDEK EUROMAT

Euromat, een familiebedrijf sinds 1973, is gespecialiseerd in verhuur, perslucht en oppervlaktebehandeling, met een indrukwekkend aanbod van meer dan 5.000 machines. In 2023 vierde Euromat haar gouden jubileum, een belangrijke mijlpaal in de geschiedenis van het bedrijf.

De oorsprong van Euromat gaat terug naar 1973, toen Eric van de Velde het bedrijf startte als een lokaal verhuurbedrijf. Met slechts vijf tweedehands mobiele compressoren en een oude Bedford-vrachtwagen begon het avontuur. Naast compressoren van Doosan en Ingersoll Rand breidde Euromat zijn aanbod al snel uit naar machines voor oppervlaktebehandeling, energievoorziening, persluchtinstallaties en zoveel meer.

Nadien werd de huurvloot uitgebreid met toebehoren, gereedschappen en andere accessoires die zorgden voor een betere efficiëntie en veiligheid. Tegenwoordig biedt Euromat drie belangrijke afdelingen: verhuur voor renovatie, oppervlaktebehandeling, bouw en industrie. Naast deze verhuur afdeling is Euromat specialist in perslucht en oppervlaktebehandeling.

Sinds 1993 stapten de kinderen van Eric, Tom en Els Van de Velde, in het familiebedrijf en ondertussen staan zij aan het roer. Ze zetten het werk van hun vader verder met dezelfde passie en toewijding. Euromat staat niet alleen bekend om de kwaliteit van zijn machines, maar ook om zijn toewijding aan klantenservice. Deze service biedt Euromat ondertussen aan in vijf vestigingen in België: Wijnegem, Gosselies, Machelen, Oostakker en Tielt.

Elke vestiging heeft zijn eigen verhaal, zoals die in Wijnegem, waar het allemaal begon in 1973. In de daaropvolgende jaren werden vestigingen geopend in Machelen, Gent, Charleroi en, recentelijk, Tielt. Deze groei is te danken aan de sterke positie van Euromat op de markt voor compressoren, waar ze de marktleider zijn geworden in België.

Met vestigingen verspreid over België, biedt Euromat een uitgebreide service aan klanten in het hele land. Euromat is klaar om nog eens 50 jaar succes en innovatie tegemoet te gaan.



Wijnegem

Merksemsebaan 290 2110 Wijnegem

wijnegem@euromat.be

03 326 24 00



Oostakker

Traktaatweg 6 9041 Oostakker

gent@euromat.be

09 251 79 79



Machelen

Budasteenweg 31b 1830 Machelen

brussel@euromat.be

02 252 45 20



Gosselies

Rue de Namur 141 6041 Gosselies

gosselies@euromat.be

071 34 16 15



Tielt

Szamotulystraat 16 8700 Tielt

tielt@euromat.be

051 49 10 20

TERUGBLIK OP 2023 - VIERING VAN 50 JAAR EUROMAT

In het jaar 2023 bereikte Euromat een belangrijke mijlpaal - een halve eeuw van uitmuntendheid en toewijding in het leveren van eersteklas diensten. Het was een jaar van feest, reflectie en dankbaarheid.

Twee onvergetelijke gebeurtenissen: Wijnegem & Tielt

Om deze historische gebeurtenis te vieren, organiseerde Euromat niet één, maar twee grootse evenementen in Wijnegem en Tielt.

Deze bijeenkomsten brachten onze gewaardeerde partners, klanten en medewerkers samen om ons gezamenlijke succes te vieren. De vreugdevolle sfeer was een bewijs van de sterke banden die we in de loop der jaren hebben opgebouwd.





Werknemers in de bloemetjes

Euromat erkent dat onze medewerkers aan de basis staan van ons succes. Om onze oprechte dankbaarheid uit te drukken, organiseerden we een onvergetelijk werknemersweekend. Het was een moment voor ons toegewijde team om te ontspannen, een band op te bouwen en blijvende herinneringen te creëren. Wij geloven dat een gelukkig team zich vertaalt naar gelukkige klanten, en dit weekend heeft onze toewijding aan uitmuntendheid versterkt.

Terwijl we terugdenken aan deze opmerkelijke momenten, zijn we vervuld van trots en dankbaarheid voor iedereen die deel heeft uitgemaakt van de Euromat-reis. Onze 50-jarige nalatenschap is een bewijs van onze niet aflatende toewijding aan kwaliteit, vakkennis en klanttevredenheid.

Ga voor een diepere duik in onze 50-jarige reis naar www.euromat.be. Hier vindt u een schat aan herinneringen, mijlpalen en verhalen die Euromat door de jaren heen hebben gedefinieerd.

Vooruitkijken naar de toekomst

Het jaar 2023 was niet enkel een jaar voor terug te blikken, maar ook om vooruit te kijken naar de toekomst. Zo is Euromat ook 1 geworden om een nog betere klantenservice aan te leveren. **Onze vijf vestigingen (Wijnegem, Tielt, Machelen, Oostakker & Gosselies, met Wijnegem als hoofdzetel), blijven zich inzetten om de beste klantenservice te leveren.** Euromat blijft zich inzetten om onze klanten met uitmuntendheid en uitstekende service nog vele jaren van dienst te zijn.



7/20

EUROMAT.be

97

DOOSAN

DOOSAN

CE

CE

7/20

7/20

7/20

MOBIELE COMPRESSOREN



REBRANDING PORTABLE POWER



Bobcat heeft zopas het nieuws aangekondigd dat de draagbare kracht van Doosan officieel onderdeel wordt van Bobcat. Vanaf productiejaar 2024 zullen dus de Doosan portable power mobiele compressoren een naamswijziging krijgen naar Bobcat portable power mobiele compressoren

Waarom wordt het merk gewijzigd?

De wijziging is onderdeel van de strategie van Doosan Bobcat om alle producten onder één merk onder te brengen. Portable Power van Doosan kan steunen op een lange traditie van kwaliteitsvolle producten. Door dit sterke merk toe te voegen aan het Bobcat-portfolio, kunnen die activiteiten verder uitgebreid worden, de algemene Doosan Bobcat business kunnen laten groeien en de klanten nog meer oplossingen bieden, zodat ze meer bereiken.

Waarom wordt het merk gewijzigd?

Bobcat en Portable Power zijn al bijna drie decenia samen, sinds 1995 toen Ingersoll Rand Bobcat overnam. Vervolgens werden de twee bedrijven in 2007 overgenomen en werden ze onderdeel van de Doosan Group. De rebranding is de volgende logische stap in het creëren van samenwerkingsverbanden ter ondersteuning van één sterk merk.

Euromat

Sinds 1973 is Euromat actief in de verhuursector. Als ervaren verhuurspecialist met vijf vestigingen zijn we dan ook enorm benieuwd naar de toekomstige ontwikkelingen van deze lancering en de rol die Euromat hierin kan spelen.



Bobcat is een iconisch merk dat de wereld veranderde met de uitvinding van de industrie voor compacte machines, en we zijn verheugd om het merk op gedurfde, nieuwe manieren te lanceren
~Scott Park (CEO)





BETROUWBAARHEID OPNIEUW GEDEFINIEERD.

DOOSAN PORTABLE POWER WORDT ONDERDEEL VAN DE BOBCAT-FAMILIE

We hebben de innovatie en duurzaamheid die u van Bobcat-materieel verwacht gecombineerd met jarenlange ervaring in het ontwerpen van Portable Power-machines van Doosan. We verwerken die onverwoestbare en binnen de industrie toonaangevende Bobcat-traditie in Portable Power-oplossingen om de winsten te verhogen. Bobcat Portable Power is er om te zorgen dat u en uw bedrijf nog meer bereiken.



DOOSAN

Bobcat is een merk van Doosan. Doosan is een wereldleider in bouwmaterieel, stroom- en wateroplossingen, motoren en techniek die met trots al meer dan een eeuw ten dienste staat van klanten en gemeenschappen. Bobcat®, het Bobcat-logo en de kleuren van de Bobcat-machine zijn geregistreerde handelsmerken van Bobcat Company in de Verenigde Staten en verschillende andere landen. ©2023 Bobcat Company. Alle rechten voorbehouden.

DOOSAN: FLEXIBELE MACHINES VOOR IEDER PROJECT





€ **37** /dag

voor contracten
≥ 20 werkdagen

Weekprijs: 48/dag (> 5 werkdagen)
Dagprijs: 70/dag (≤ 5 werkdagen)

DOOSAN 7/25 STAGE V

Ref. nr. 144.26

- Transport: < 750 kg 
- Nakoeler: **Ja** 
- Debiet: 2,5 m³/min
- Werkdruk: 7 bar
- Luchtaansluiting: 2 x 3/4"
- Inhoud brandstoftank: 50 l
- Afmetingen (lxbxh): 2923x1390x1235 mm
- Verbruik (l/h): 5,4 bij vollast / 2,1 bij nullast



615



€ **41** /dag



voor contracten
≥ 20 werkdagen

Weekprijs: 54/dag (> 5 werkdagen)
Dagprijs: 84/dag (≤ 5 werkdagen)



DOOSAN 7/31

Ref. nr. 144.14

- Transport: < 750 kg 
- Nakoeler: **Ja** 
- Debiet: 3 m³/min
- Werkdruk: 7 bar
- Luchtaansluiting: 2 x 3/4"
- Inhoud brandstoftank: 50 l
- Afmetingen (lxbxh): 2923x1390x1235 mm
- Verbruik (l/h): 6,1 bij vollast / 2,8 bij nullast



635





€ **49** /dag

voor contracten
≥ 20 werkdagen

Weekprijs: 61/dag (> 5 werkdagen)
Dagprijs: 88/dag (≤ 5 werkdagen)

DOOSAN 7/41 & 7/45 STAGE V

Ref. nr. 144.16

- Transport:  
7/41 > 750 kg - 7/45 < 750 kg
- Nakoeler: **Ja** 
- Debiet: 4 m³/min
- Werkdruk: 7 bar
- Luchtaansluiting: 2 x 3/4"
- Inhoud brandstoftank: 40 l
- Afmetingen (lxbxh): 3052x1390x1369 mm
- Verbruik (l/h): 8 bij vollast / 3,1 bij nullast



810



De meeste van onze klanten huren deze machines minimaal een week. Bel ons voor 24u/24u prijs.

DOOSAN: FLEXIBELE MACHINES VOOR IEDER PROJECT

€ **60**/dag
voor contracten
≥ 20 werkdagen



DOOSAN 7/53 & 7/55 STAGE V

Ref. nr. 144.18

- Transport: > 750 kg
- Nakoeler: **Ja**
- Debiet: 5 m³/min
- Werkdruk: 7 bar
- Luchtaansluiting: 3 x ¾"
- Inhoud brandstoftank: 50 l
- Afmetingen (lxbxh): 3457x1520x1486 mm
- Verbruik (l/h): 12,2 bij vollast / 5,5 bij nullast



Weekprijs: 73/dag (> 5 werkdagen)
Dagprijs: 105/dag (≤ 5 werkdagen)



€ **77**/dag

voor contracten
≥ 20 werkdagen

DOOSAN 7/73-10/53

Ref. nr. 144.20

- Transport: > 750 kg
- Nakoeler: **Ja**
- Debiet: 7-5 m³/min
- Werkdruk: 7-10 bar
- Luchtaansluiting: 3x ¾" + 1x 1¼"
- Inhoud brandstoftank: 112.5 l
- Afmetingen (lxbxh): 3565x1700x1545 mm
- Verbruik (l/h): 14,7 bij vollast / 6,9 bij nullast



Weekprijs: 94/dag (> 5 werkdagen)
Dagprijs: 135/dag (≤ 5 werkdagen)

€ **115**/dag
voor contracten
≥ 20 werkdagen



DOOSAN 10/105

Ref. nr. 144.02

- Transport: > 750 kg
- Nakoeler: **Ja**
- Debiet: 10.3 m³/min
- Werkdruk: 10.3 bar
- Luchtaansluiting: 3x ¾" + 1x 1 ¼"
- Inhoud brandstoftank: 219 l
- Afmetingen (lxbxh): 4120x1985x1810 mm
- Verbruik (l/h): 21,6 bij vollast / 9,8 bij nullast



Weekprijs: 141/dag (> 5 werkdagen)
Dagprijs: 200/dag (≤ 5 werkdagen)



€ **115**/dag

voor contracten
≥ 20 werkdagen

DOOSAN 7/125 - 10/105

Ref. nr. 144.02

STAGE V

- Transport: > 750 kg
- Nakoeler: **Ja**
- Debiet: 10,6 -12,0 m³/min
- Werkdruk: 7-10,3 bar
- Luchtaansluiting: 3x ¾" + 1x 1 ¼"
- Inhoud brandstoftank: 239 l
- Inhoud AdBlue brandstoftank: 19 l
- Afmetingen (lxbxh): 4120x1985x1810 mm
- Verbruik (l/h): 23,8 bij vollast / 11,50 bij nullast en verbruik ADblue bij vollast 2,30 l



Weekprijs: 141/dag (> 5 werkdagen)
Dagprijs: 200/dag (≤ 5 werkdagen)

De meeste van onze klanten huren deze machines minimaal een week. Bel ons voor 24u/24u prijs.

NIEUWE STAGE V-COMPRESSOREN VAN DOOSAN IN ONZE HUURVLOOT

Het merk Doosan heeft een nieuwe reeks kleine mobiele compressoren ontworpen met de nadruk op eenvoud, duurzaamheid, betrouwbaarheid en transporteerbaarheid.

De compressoren worden gebruikt in vele sectoren, waaronder verhuur, bouw, nutsbedrijven, sloop en industrie.

Bij de nieuwe kleine compressoren geeft het eerste getal in de naam van het model de druk in bar aan, het tweede getal het nominale luchtdebiet in kubieke meter per minuut, terwijl het getal 5 aan het eind wijst op een motor die aan de Stage V-norm voldoet.

Milieuvriendelijk

"De complexiteit van het ontwerp die vereist is voor de toepassingen van de nieuwste Stage V-motoren heeft ons ertoe gebracht het ontwerp van de reeks kleine compressoren volledig te herzien, maar wel met behoud van de algemeen aanvaarde, superieure duurzaamheid van onze producten. We hebben de onderhoudsvriendelijkheid verbeterd en aan alle mogelijke eisen inzake transporteerbaarheid voldaan. Bovendien zijn ze nu een stuk milieuvriendelijker", zegt General Manager van Doosan Portable Power.

Het resultaat is dat – net als bij onze grotere compressoren – de lekvrije gebundelde basis nu volledig geïntegreerd is in het onderframe van de nieuwe kleine compressoren en hij omvat ook de centrale afvoeren voor alle vloeistoffen. Voor de Stage V machines met elektronische regeling hebben wij ook de optie van de ECOMizer-functie geïntroduceerd, die de uitstoot, het lawaai en het brandstofverbruik vermindert."

Machines die met de ECOMizer-optie zijn uitgerust, zullen automatisch de werkfase herkennen en zonder tussenkomst van de bediener op de druk en het motortoerental inwerken om het brandstofverbruik te optimaliseren en het lawaai en de uitstoot te verminderen. Zodra de bediener een pneumatisch werktuig activeert dat door de compressor wordt aangedreven, zal de machine automatisch de vraag naar debiet en druk herkennen, en onmiddellijk de maximale prestaties leveren.

Mobiliteit, service en onderhoud

Alle kleine nieuwe modellen Stage V zijn ontworpen om een gewicht onder de 750 kg. te garanderen, zelfs met extra opties zoals een nakoeler. Dit betekent dat iedereen met een standaard categorie B-rijbewijs de units achter zijn voertuig kan trekken.

Alle mobiele compressoren van Doosan Portable Power staan bekend om de eenvoud van hun dagelijks onderhoud en servicevereisten.



DOOSAN X EUROMAT

Euromat is officieel Doosan dealer en krijgt daarom regelmatig trainingen van Doosan zodat onze kennis van gebruik en reparatie optimaal blijft. We geven die kennis door aan jou. Vraag daarom vooral naar de toepassingen, wij helpen jou graag verder.

DOOSAN: FLEXIBELE MACHINES VOOR IEDER PROJECT

€ **230**/dag
voor contracten
≥ 20 werkdagen



Weekprijs: 281/dag (> 5 werkdagen)
Dagprijs: 398/dag (≤ 5 werkdagen)

DOOSAN 9/300, 9/305 & 10/300

Ref. nr. 144.11 & 144.12



- Transport: > 750 kg
- Nakoeler: **Ja**
- Debiet: 30 m³/min
- Werkdruk: 9 of 10 bar (afh. van model)
- Luchtaansluiting: 3x ¾" + 1x 2"
- Inhoud brandstoftank: 550 l
- Afmetingen (lxbxh): 4850x2004x2290 mm
- Verbruik (l/h): 58 bij vollast / 29 bij nullast



5125



€ **230**/dag

voor contracten
≥ 20 werkdagen

Weekprijs: 281/dag (> 5 werkdagen)
Dagprijs: 398/dag (≤ 5 werkdagen)

DOOSAN 12/235

Ref. nr. 144.09

- Transport: > 750 kg
- Nakoeler: **Ja**
- Debiet: 23.5 m³/min
- Werkdruk: 12 bar
- Luchtaansluiting: 3x ¾" + 1x 2"
- Inhoud brandstoftank: 550 l
- Afmetingen (lxbxh): 4850x2004x2290 mm
- Verbruik (l/h): 58 bij vollast / 29 bij nullast



5125



€ **230**/dag
voor contracten
≥ 20 werkdagen



Weekprijs: 281/dag (> 5 werkdagen)
Dagprijs: 398/dag (≤ 5 werkdagen)

DOOSAN 12/254

Ref. nr. 144.10

- Transport: > 750 kg
- Nakoeler: **Ja**
- Debiet: 25 m³/min
- Werkdruk: 12 bar
- Luchtaansluiting: 2x 5/4" + 1x 2"
- Inhoud brandstoftank: 485 l
- Afmetingen (lxbxh): 5841x2120x2497 mm
- Verbruik (l/h): 59,5 bij vollast / 31,5 bij nullast
- ADBLUE bij vollast



5160



De meeste van onze klanten huren deze machines minimaal een week. Bel ons voor 24u/24u prijs.

NIEUW



DOOSAN 9/275 - 12/255

Ref. nr. 144.10

€ **230**/dag

voor contracten
≥ 20 werkdagen

Weekprijs: 281/dag (> 5 werkdagen)

Dagprijs: 398/dag (≤ 5 werkdagen)

- Transport: > 750 kg
- Nakoeler: **Ja**
- Debiet: 25-27 m³/min
- Werkdruk: 9-12 bar
- Luchtaansluiting: 2x 5/4" + 1x 2" 5160
- Inhoud brandstoftank: 485 l
- Afmetingen (lxbxh): 4850x2120x2391 mm
- Verbruik (l/h): 59,5 bij vollast / 31,5 bij nullast
- ADBLUE bij vollast

STAGE V



€ **286**/dag

voor contracten
≥ 20 werkdagen

Weekprijs: 373/dag (> 5 werkdagen)

Dagprijs: 538/dag (≤ 5 werkdagen)

DOOSAN 21/220

Ref. nr. 144.07

- Transport: > 750 kg
- Nakoeler: **Ja**
- Debiet: 22 m³/min
- Werkdruk: 21 bar
- Luchtaansluiting: 3x 3/4" + 1x 2" 5125
- Inhoud brandstoftank: 550 l
- Afmetingen (lxbxh): 4850x2004x2290 mm
- Verbruik (l/h): 60 bij vollast / 22 bij nullast





DOOSAN

7/25

STAGE 1

STAGE 1



Eu-Air
10m³

H450 VSD
EUROMAT
RENTAL & MORE

EUROMAT
RENTAL & MORE



MOBIELE ELEKTRISCHE COMPRESSOREN

ONTDEK DE E-AIR COMPRESSOR VAN ATLAS COPCO



Het assortiment E-AIR VSD-compressoren van Atlas Copco is een innovatie die de industrie zal veranderen om verschillende redenen. Zo is het een doorbraak op vlak van veelzijdigheid doordat je uit een groot bereik de druk kan selecteren die het beste bij jouw toepassing past. Het differentieert zich op vlak van energie-efficiëntie en op vlak van prestaties. Het assortiment heeft tal van voordelen die voor iedereen een meerwaarde zullen geven.

Ontdek hier de tal van voordelen die deze E-AIR compressoren bieden.



Plug and play: de compressor past op iedere beschikbare voedings-aansluiting van 16A, 32A of 63 A door het smart-socket systeem

PACE-systeem: doordat de compressoren uitgerust zijn met een druk- en stromingsregeling kunnen ze verschillen functies vervullen. Je kan uit een groot bereik de druk kiezen die geschikt is voor jouw toepassing.

50% besparing op operationele kosten: als we vergelijken met een dieselcompressor is deze E-Air 50% efficiënter. Een preventief onderhoud is slechts om de 2000 uur/ 2 jaar nodig.

Stil en uitstootvrij: je kan de E-Air gebruiken in iedere omgeving. Door de lage uitstoot is deze uiterst geschikt voor lage- emissiezones. Geniet van een stille werking met een geluidsniveau tot slechts 61 dB(A).

Maximaal 50% lichter en kleiner dan conventionele compressoren: ideaal om mee te nemen naar elke werklocatie, zonder speciaal rijbewijs en is zeer eenvoudig te manoeuvreren.

Legendarische handvatomkasting: duurzaamheid staat centraal met de E-Air compressoren, ze zijn even robuust dan hun dieseltegenhangers. Zo zijn ze geschikt voor omgevingstemperaturen tot 50 °C, hebben ze een C3- gecertificeerde behuizing, watergekoelde omvormer,...

Variabele toerentalregeling: kies uw geschikte toerental naar gelang je toepassing.

Er zijn verschillende versies in dit E-Air assortiment met elk hun eigen werkbereik. Ontdek hier het bereik van ieder model, de H450 VSD, de H250 VSD en de H185 VSD

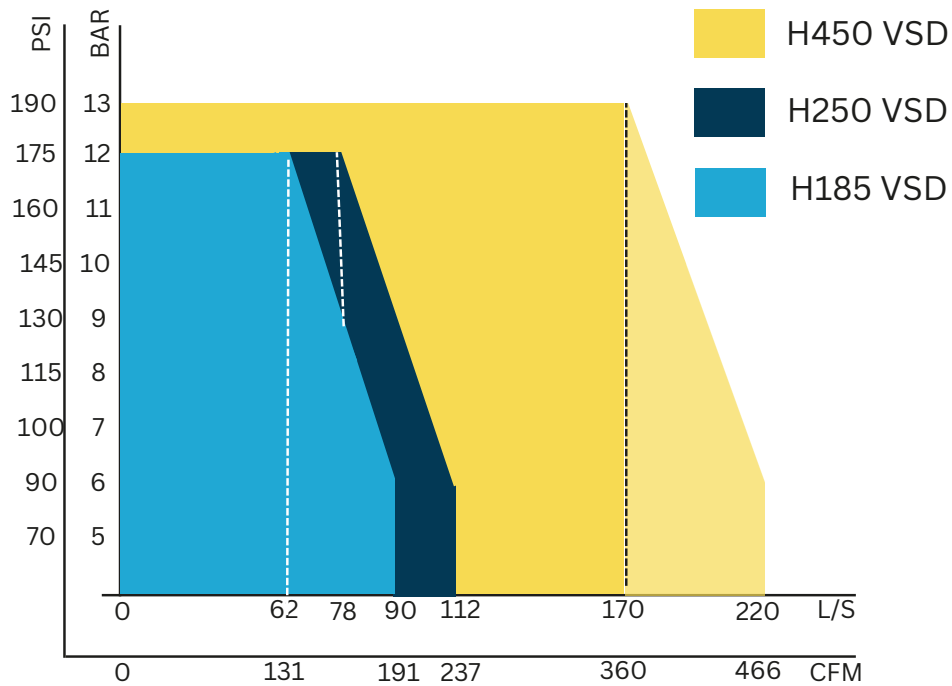

Atlas Copco



E-Air VSD-serie

Elektrische mobiele
luchtcompressoren met
VSD-technologie



ATLAS COPCO: FLEXIBELE MACHINES VOOR IEDER PROJECT



€ **64**/dag
voor contracten
≥ 20 werkdagen

Weekprijs: 82/dag (> 5 werkdagen)
Dagprijs: 100/dag (≤ 5 werkdagen)

ATLAS COPCO E-AIR H185 VSD

Ref. nr. 195.01

- Transport: < 750 kg
- Nakoeler: **Ja**
- Debiet: 5,4-3,7 m³/min
- Werkdruk: 5-12 bar
- Stopcontactaansluiting: CE Smart-aansluiting 16/32/63A/400V
- Motorvermogen: 26 kW
- Afmetingen (lxbxh): 2765x1346x1435 mm
- Vrije luchtlevering l/s 90-62



€ **95**/dag
voor contracten
≥ 20 werkdagen



Weekprijs: 129/dag (> 5 werkdagen)
Dagprijs: 155/dag (≤ 5 werkdagen)

Plug-and-play

Met zijn smart-socket systeem past de H185-H250 VSD op elke beschikbare voedingsaansluiting van 16A, 32A of 63A



ATLAS COPCO E-AIR H250 VSD

Ref. nr. 195.02

- Transport: < 750 kg
- Nakoeler: **Ja**
- Debiet: 6,6-5 m³/min
- Werkdruk: 5-12 bar
- Stopcontactaansluiting: CE Smart-aansluiting 16/32/63A/400V
- Motorvermogen: 37 kW
- Afmetingen (lxbxh): 2765x1346x1435 mm
- Debiet m³/min: 110 bij vollast/ 84 bij nullast (bij 63A)
- Vrije luchtlevering l/s 110-84 (bij 63A)



ATLAS COPCO E-AIR H450 VSD

Ref. nr. 195.03

- Transport: > 750 kg
- Nakoeler: **Ja**
- Debiet: 13,2-9,72 m³/min
- Werkdruk: 5-13 bar
- Stopcontactaansluiting: Powerlock
- Motorvermogen: 75 kW
- Afmetingen (lxbxh): 3747x1593x1572 mm
- Debiet m³/min: 220 bij vollast/ 170 bij nullast (bij 63A)
- Vrije luchtlevering l/s 220-170

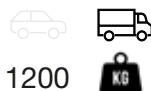

€ **150**/dag
voor contracten
≥ 20 werkdagen

Weekprijs: 197/dag (> 5 werkdagen)
Dagprijs: 236/dag (≤ 5 werkdagen)

De E-Air H450 VSD is via de Power Lock, een eenvoudig te gebruiken en kostenbesparende verbinding, aangesloten op het elektriciteitsnet.



De meeste van onze klanten huren deze machines minimaal een week. Bel ons voor 24u/24u prijs.



STATIONNAIRE COMPRESSOREN



STATIONAIR PERSLUCHT

Sinds 1973 is Euromat officiële en trotse verdeler van Ingersoll Rand compressoren en persluchtsystemen in België. In ons gamma kan je onder andere oliegesmeerde schroefcompressoren, pistoncompressoren, frigorische koeldrogers, adsorptiedrogers, filtratie en alle randapparatuur terugvinden.

Stationaire schroefcompressoren

Naar gelang jouw noden aan perslucht biedt Euromat verschillende types schroefcompressoren aan vanaf 2,2kw tot en met 355kw.

Zo biedt Euromat onder andere de Ingersoll Rand frequentie gestuurde compressoren die worden ingezet bij een wisselend verbruik van perslucht en wanneer de compressor onder zijn maximum debiet functioneert.

Daarnaast zijn de Ingersoll Rand compressoren met een vast toerental speciaal ontworpen om op continu vollast te functioneren voor bedrijven met een vast verbruik.

Euromat kan jou perfect assisteren om te bepalen welk type compressor het best bij jouw noden past. Uiteraard is een combinatie van verschillende types schroefcompressoren ook mogelijk. Door bepaalde instellingen door te voeren kunnen de compressoren met elkaar communiceren waardoor ze samen of afzonderlijk de nodige perslucht kunnen leveren.

Persluchtvaten

De inhoud van perslucht- of buffervaten bepalen in grote mate hoe jouw compressor zal werken. Naar energie efficiëntie van jouw compressor toe is het persluchtvat heel belangrijk.

Het persluchtvat vangt pieken in het persluchtverbruik op en maakt dat jouw compressor rustiger kan werken, met een langere levensduur en energiebesparing tot gevolg. Je kan ervoor kiezen om met een "nat" of "droog" persluchtvat te werken naargelang jouw applicaties.

Koeldrogers

Euromat biedt verschillende koeldrogers aan, waaronder persluchtdrogers en adsorptiedrogers.

Een persluchtdroger is essentieel onderdeel in een persluchtinstallatie om jouw leidingwerk en persluchtverbruikers te beschermen tegen vocht. Door lucht te comprimeren neemt de relatieve luchtvochtigheid toe en ontstaat er vloeibare condens.

Adsorptiedrogers worden meestal in de voedings- of petrochemische industrie ingezet waar er aan zeer hoge eisen van persluchtkwaliteit moet voldaan worden.

Filtratie

We hechten een groot belang aan de persluchtkwaliteit en kunnen met onze filters de strengste normen van persluchtkwaliteit behalen. Onze Ingersoll Rand filters verwijderen resterende olie- en waterdamp uit de perslucht alsook vuil of stofdeeltjes.

Daarnaast bieden we ook waterseparatoren aan die een deel van het vocht reeds verwijderen uit de perslucht en zo jouw persluchtdroger en filters deels ontlasten met een langere levensduur tot gevolg.

Pistoncompressoren & leidingwerken

Pistoncompressoren kunnen worden ingezet bij een laag verbruik van perslucht maar zijn niet geschikt voor continu verbruik. Indien je een sporadisch verbruik van perslucht hebt, dan zijn onze Ingersoll Rand pistoncompressoren jouw ideale oplossing.

Het persluchtnetwerk (ofwel leidingwerken) zijn een heel belangrijke en vaak onderschatte factor qua energie en veiligheid. Onze persluchtsystemen zijn eenvoudig te monteren, bestaan uit hoogwaardig aluminium, zijn corrosiebestendig en zorgen voor een optimale luchtstroming. Onze gepatenteerde persluchtsystemen voldoen aan de strengste normen voor structurele sterkte en bieden minimum 10 jaar lekgarantie.

Service

Naast onze expertise en uitgebreid gamma aan perslucht biedt Euromat ook verschillende servicediensten aan om jou beter te kunnen ondersteunen in jouw projecten. Naast onze 24/7 servicedienst, bieden wij ook Verkoop met expertise, Herstel & Onderhoud en Energiebesparende diensten aan. Lees meer over onze service op pagina 166-167.

“ Stationaire installaties zijn de motor van een bedrijf, dat maakt onze betrouwbaarheid onmisbaar

”





INGERSOLL RAND: FLEXIBILITEIT, KWALITEIT EN WEINIG ONDERHOUD OM UW KLUS TE KLAREN

€ **12**/dag
voor contracten
≥ 20 werkdagen



INGERSOLL RAND 1-7,5 KW

Ref. nr. 164.04

- Zuigercompressor
- Debiet l/min: 270-500
- Werkdruk: 8-10 bar < 215  
- Spanning (volt): 230 of 400 (afh. van model)
- Nominale capaciteit: 1,5-5,5 kW
- Afmetingen (lxbxh): portable 

Weekprijs: 15/dag (> 5 werkdagen)
Dagprijs: 25/dag (≤ 5 werkdagen)





€ **57**/dag

voor contracten
≥ 20 werkdagen

11KW-TAS OP KETEL

Ref. nr. 164.02

- Gewicht: < 750 kg
- Debiet en druk:  
Op 7,5 bar 1,81m³/min debiet, 350 
op 10 bar 1,56m³/min,
op 13bar 1,26m³/min.
- Spanning: Standaardvoeding 400V/3/50Hz
- Afmetingen LxBxH : 1610x705x1543mm

Weekprijs: 69/dag (> 5 werkdagen)
Dagprijs: 98/dag (≤ 5 werkdagen)



€ **22**/dag

voor contracten
≥ 20 werkdagen

INGERSOLL RAND 7,5 KW

Ref. nr. 164.17

- Schroefcompressor
- Debiet m³/min: 0.85-1.3  
- Werkdruk: 7,5-13 bar 215 
- Spanning (volt): 400
- Nominale capaciteit: 7.5 kW
- Afmetingen (lxbxh): 667x630x1050 mm

Weekprijs: 27/dag (> 5 werkdagen)
Dagprijs: 47/dag (≤ 5 werkdagen)

€ **37**/dag
voor contracten
≥ 20 werkdagen



INGERSOLL RAND 11 KW

Ref. nr. 164.01

- Schroefcompressor
- Debiet m³/min: 0.85-1.3  
- Werkdruk: 7,5-13 bar 225 
- Spanning (volt): 400
- Nominale capaciteit: 11 kW
- Afmetingen (lxbxh): 667x630x1050 mm

Weekprijs: 48/dag (> 5 werkdagen)
Dagprijs: 89/dag (≤ 5 werkdagen)

De meeste van onze klanten huren deze machines minimaal een week. Bel ons voor 24u/24u prijs.

INGERSOLL RAND: FLEXIBILITEIT, KWALITEIT EN WEINIG ONDERHOUD OM UW KLUS TE KLAREN



€ **52**/dag

voor contracten
≥ 20 werkdagen

Weekprijs: 63/dag (> 5 werkdagen)

Dagprijs: 101/dag (≤ 5 werkdagen)

INGERSOLL RAND

15 KW

Ref. nr. 164.15

- Schroefcompressor
- Debiet m³/min: 1,8-2,7
- Werkdruk: 7,5-13 bar
- Spanning (volt): 400
- Nominale capaciteit: 15 kW
- Afmetingen (lxbxh): 787x698x1202 mm



335

KG



€ **63**/dag

voor contracten
≥ 20 werkdagen

Weekprijs: 84/dag (> 5 werkdagen)

Dagprijs: 113/dag (≤ 5 werkdagen)

INGERSOLL RAND

22 KW

Ref. nr. 164.10

- Schroefcompressor
- Debiet m³/min: 2,61-3,65
- Werkdruk: 7,5-13 bar
- Spanning (volt): 400
- Nominale capaciteit: 22 kW
- Afmetingen (lxbxh): 787x698x1202 mm



367

KG



€ **69**/dag

voor contracten
≥ 20 werkdagen

Weekprijs: 95/dag (> 5 werkdagen)

Dagprijs: 128/dag (≤ 5 werkdagen)

INGERSOLL RAND

37 KW

Ref. nr. 164.11

- Schroefcompressor
- Debiet m³/min: 5,3-7
- Werkdruk: 7,5-13 bar
- Spanning (volt): 400
- Nominale capaciteit: 37 kW
- Afmetingen (lxbxh): 1722x920x1659 mm



887

KG



€ **74**/dag

voor contracten
≥ 20 werkdagen

Weekprijs: 98/dag (> 5 werkdagen)

Dagprijs: 131/dag (≤ 5 werkdagen)

INGERSOLL RAND

45 KW

Ref. nr. 164.12

- Schroefcompressor
- Debiet m³/min: 6,8-8
- Werkdruk: 7,5-13 bar
- Spanning (volt): 400
- Nominale capaciteit: 45 kW
- Afmetingen (lxbxh): 2432x1265x2032 mm



1718

KG

De meeste van onze klanten huren deze machines minimaal een week. Bel ons voor 24u/24u prijs.

INGERSOLL RAND: FLEXIBILITEIT, KWALITEIT EN WEINIG ONDERHOUD OM UW KLUS TE KLAREN



€ **100** /dag

voor contracten
≥ 20 werkdagen

Weekprijs: 139/dag (> 5 werkdagen)
Dagprijs: 187/dag (≤ 5 werkdagen)

INGERSOLL RAND

55 KW

Ref. nr. 164.13

- Schroefcompressor
- Debiet m³/min: 8,58-10,19
- Werkdruk: 7,5-13 bar
- Spanning (volt): 400
- Nominale capaciteit: 55 kW
- Afmetingen (lxbxh): 2432x1265x2032 mm



€ **122** /dag

voor contracten
≥ 20 werkdagen

Weekprijs: 155/dag (> 5 werkdagen)
Dagprijs: 209/dag (≤ 5 werkdagen)



INGERSOLL RAND

75 KW

Ref. nr. 164.14

- Schroefcompressor
- Debiet m³/min: 11,6-13,3
- Werkdruk: 7,5-13 bar
- Spanning (volt): 400
- Nominale capaciteit: 75 kW
- Afmetingen (lxbxh): 2432x1265x2032 mm



Al onze compressoren kunnen zowel met een vast toerental als frequentiegestuurd toerental verkregen worden. Wij werken enkel met gecertificeerd koeltechniekers.



€ **141** /dag

voor contracten
≥ 20 werkdagen

Weekprijs: 179/dag (> 5 werkdagen)
Dagprijs: 223/dag (≤ 5 werkdagen)

INGERSOLL RAND 110 KW

Ref. nr. 164.03

- Druk : regelbaar tussen 5 en 13bar
- Op 7,5 bar : 21,46m³/min
- Op 10 bar : 18,63m³/min
- Op 13 bar : 16,21m³/min
- Spanning : Standaardvoeding 400V/3/50Hz
- Gewicht : 2604kg
- Afmetingen (lxbxh): 2290x1327x2039



€ **157** /dag

voor contracten
≥ 20 werkdagen

Weekprijs: 199/dag (> 5 werkdagen)
Dagprijs: 254/dag (≤ 5 werkdagen)

INGERSOLL RAND

150 KW

Ref. nr. 164.16

- Schroefcompressor
- Debiet m³/min: 23
- Werkdruk: 7,5-10 bar
- Spanning (volt): 400
- Nominale capaciteit: 150 kW
- Afmetingen (lxbxh): 3270x1530x1850 mm



De meeste van onze klanten huren deze machines minimaal een week. Bel ons voor 24u/24u prijs.

Sandra

De verhuizing naar onze nieuwe vestiging in Tielt in september 2022 is een belangrijk hoofdstuk in het verhaal van Euromat.

Als medeverantwoordelijke van de persluchtafdeling en van onze vestiging in Tielt, ben ik enthousiast over de vooruitzichten die onze nieuwe vestiging biedt.

Het vergroot niet alleen onze capaciteiten, maar bevordert ook innovatie en samenwerking.

Op deze manier kunnen wij een nog betere service verlenen aan onze klanten in zowel Oost- als West-Vlaanderen.

Ik ben enthousiast over de toekomst in deze toffe omgeving en kijk uit naar blijvend succes.





Dit station kan ingezet worden voor de volgende doelstellingen:

- Tijdelijke perslucht voor de industrie – ook voor de voedingsindustrie aangezien de compressor op food-olie draait.
- Zandstralen – hierop kan 1 straalketel worden aangesloten.

De capaciteit van dit persluchtstation komt overeen met een 7 cub mobiele compressor.

COMPLEET PERSLUCHTSTATION

Ref. nr. 164.18

- 20 ft container
- N45 Food schroefcompressor
- Absorptiedroger 8 cub
- 2 Persluchtketels 500 l
- Polysep waterseparator
- Ademluchtfilter
- Minimum stroomaansluiting: 125 A

Prijs op aanvraag



1.4

TOEBEHOREN COMPRESSOREN

PERSLUCHTDROGERS

Ref.	Debiet (m³/min)	Prijs (M)	Prijs (W)	Prijs (D)
109.05	1 tot 7	27	41	68
109.06	8 tot 11	32	45	80
109.03	12 tot 19	36	56	100
109.04	> 20	52	81	142



PERSLUCHTNAKOELER ELEKTRISCH

Ref.	Debiet (m³/min)	Prijs (M)	Prijs (W)	Prijs (D)
146.01	tot 4	15	22	37
146.02	tot 8	18	25	41
146.03	tot 12	20	29	50
146.05	tot 20	27	41	71



PERSLUCHTNAKOELER PNEUMATISCH

Ref.	Debiet (m³/min)	Prijs (M)	Prijs (W)	Prijs (D)
146.07	tot 4	13	22	37
146.08	tot 8	16	25	41
146.04	tot 12	19	29	50
146.06	tot 20	25	41	71

NIEUW

ABSORPTIEDROGER D700 ILA-40 EMS

Ref.	Debiet (l/min)	Prijs (M)	Prijs (W)	Prijs (D)
109.16	tot 11.670	85	135	185



M = maand, W = week en D = dag

WATERAFSCHEIDER

Ref.	Debiet (m ³ /min)	Prijs (M)	Prijs (W)	Prijs (D)
177.03	tot 4	8	13	21
177.02	tot 10	12	18	25



DH-FILTER

Ref.	Debiet (m ³ /min)	Prijs (M)	Prijs (W)	Prijs (D)
118.01	tot 20	28	39	55
118.02	tot 100	79	112	156



€ **18**/dag

voor contracten
≥ 20 werkdagen

Weekprijs: 25/dag (> 5 werkdagen)
Dagprijs: 41/dag (≤ 5 werkdagen)



CONTRACOR CK-50

Ref. nr. 177.04

- Waterafscheider met coalescent filter met veiligheidsventiel en manuele aftap
- Ingang: 1x aansluiting klauw groot voor luchtslang dia 1 1/2"
- Uitgang: 1x aansluiting klauw groot voor luchtslang dia 1 1/2"
- Luchtslang: 1 1/2
- Max. debiet: 20 m³/min
- Max. werkdruk: 12 bar
- Afmetingen (hxbxd): 895x700x675 mm
- Gewicht: 44 kg
- Werking: afscheiding van olie- en waterpartikels uit de lucht dmv een fijnmazige filter in de ketel

CONTRACOR CK-250

Ref. nr. 177.05

- Waterafscheider met coalescent filter met veiligheidsventiel en manuele aftap
- Ingang: 1x aansluiting 2" BOSS-koppeling voor luchtslang dia 2"
- Uitgang: 2x aansluiting klauw groot voor luchtslang dia 1 1/2"
- Luchtslang: 1 1/2
- Max. debiet: 45 m³/min
- Max. werkdruk: 12 bar
- Afmetingen: 1305x865x887 mm
- Gewicht: 132 kg
- Werking: afscheiding van olie- en waterpartikels uit de lucht dmv een fijnmazige filter in de ketel

€ **36**/dag
voor contracten
≥ 20 werkdagen

Weekprijs: 51/dag (> 5 werkdagen)
Dagprijs: 86/dag (≤ 5 werkdagen)



DRUKREGELAAR PERSLUCHT

Ref.	Debiet (m ³ /min)	Prijs (M)	Prijs (W)	Prijs (D)
109.08	tot 4	6	9	19
109.09	tot 10	7	11	21
109.11	tot 23	8	13	23



PERSLUCHTVERDEELVARKEN

Ref. nr. 177.01

€ **12**/dag

voor contracten
≥ 20 werkdagen

Weekprijs: 19/dag (> 5 werkdagen)

Dagprijs: 28/dag (≤ 5 werkdagen)

PERSLUCHTTANK

Ref.	Inhoud (L)	Prijs (M)	Prijs (W)	Prijs (D)
155.04	270	11	18	29
155.05	500	12	19	30
155.06	900	15	20	41
155.03	2000	18	28	46



PERSLUCHTSLANGEN

Ref.	Lengte (m)	Diameter (mm)	Prijs (M)	Prijs (W)	Prijs (D)
189.02	20	3/8" – 10 mm	5	6	7
189.03	10	3/4" – 19 mm	5	6	7
189.03	20	3/4" – 19 mm	6	7	11
189.04	20	5/4" – 32 mm	7	8	15
189.07	20	6/4" - 38 mm	8	9	16
189.05	10	2" hd – 50 mm	11	15	27



M = maand, W = week en D = dag

BREEKHAMER

Ref,	Product	Model	Gewicht (kg)	Luchtverbruik (m ³ /min)	Frequentie (spm)	Insteek
102.12	tot 3 kg pneumatisch	IR3PS	3,5	0,35	3850	19 hex
102.12	tot 5 kg pneumatisch	IR5PS	5	0,43	2650	19 hex
102.06	10 kg pneumatisch	TCD-20/ TCD30/ IR12PS	10	1,10	2000	22 hex
102.07	12 kg pneumatisch	PA120/SPYT- ZE 12 – 13,2 – 1,26 – 800 – 25 rond	12	1,10	2000	22 hex
102.10	21 kg pneumatisch	DCT20BV	21	1,40	1320	25 hex
102.11	25 kg pneumatisch	DCT25BV	25	1,40	1320	32 hex
102.13	30 kg pneumatisch	TPB-60/ TPB-73	30 & 31	1,65 & 1,80	1400 & 1200	32 hex

Ref.	Prijs (M)	Prijs (W)	Prijs (D)
102.12	9	11	20
102.12	9	11	20
102.06	11	15	25
102.07	11	15	25
102.10	11	15	25
102.11	11	15	25
102.13	12	16	28



Ref. nr. 102.06



Ref. nr. 102.07



Ref. nr. 102.10 / 102.11 / 102.13

M = maand, W = week en D = dag

Voor het gebruik en smeden van onze punt- en platte beitels rekenen wij € 12 per stuk, voor het gebruik en smeden van onze spadebeitels rekenen wij € 15 per stuk.

BOORHAMER

Ref.	Product	Model	Gewicht (kg)	Luchtverbruik (m ³ /min)	Frequentie (spm)	Insteek
102.04	tot 5 kg pneumatisch	IR5JS - DCT5JS	5	0.48	3450	19 hex
102.03	tot 15 kg pneumatisch	TJ-15	14.1	1.60	2450	22 hex

Ref.	Prijs (M)	Prijs (W)	Prijs (D)
102.04	12	18	29
102.03	15	20	36



Aankoop boorkop, monobloc, gebruik boorstang

AFSTEEKHAMER

Ref.	Product	Model	Gewicht (kg)	Luchtverbruik (m ³ /min)	Frequentie (spm)	Insteek
102.19	voor muren pneumatisch	VH 25-90	3.4	190 (bij 6 bar)	3200	92
102.01	voor vloeren pneumatisch	50-130	5.7	255 (bij 6 bar)	1960	132

Ref.	Prijs (M)	Prijs (W)	Prijs (D)
102.19	22	29	53
102.01	22	29	53



Aankoop messen

BREEKHAMER

Ref.	Product	Model	Gewicht (kg)	Frequentie (spm)	Slagkracht (j)	Vermogen (W)
102.16	elektrisch	H90SG	29.5	1000	62	2000

Ref.	Prijs (M)	Prijs (W)	Prijs (D)
102.16	26	34	55



M = maand, W = week en D = dag



€ **10**/dag

voor contracten
≥ 20 werkdagen

LIJNSMEERDER COMBI

Ref. nr. 139.01



3,6



- Max. debiet: 4 m³/min
- Extra info: Onze lijnsmeerder is een speciaal Wilkerson persluchtverzorgingsset dat gemonteerd is op een RVS316 slede. Door de specifieke samenstelling is deze persluchtset een ideaal verplaatsbare unit voor allerlei werkvloeren, buitenplatformen en maritieme omgevingen. Deze set bestaat uit een filter en drukregelaar combinatie, een manometer en een olienevelaar.

Weekprijs: 14/dag (> 5 werkdagen)

Dagprijs: 24/dag (≤ 5 werkdagen)

€ **25**/dag

voor contracten
≥ 20 werkdagen



ARIÈS PALENRAMMER PNEUMATISCHE

Ref. nr. 150.01

- Luchtverbruik (m³/min):
vanaf 1.5
- Frequentie (spm): 1600



26



Weekprijs: 32/dag (> 5 werkdagen)

Dagprijs: 57/dag (≤ 5 werkdagen)



NAALDHAMER PNEUMATISCH

Ref.	Model	Gewicht (kg)	Luchtverbruik (m ³ /min)	Aantal naalden (diam. 3mm)	Prijs (M)	Prijs (W)	Prijs (D)
102.18	23NP	2.6	0.100	19	13	18	30
102.18	34NP	3.2	0.125	28	13	18	30

M = maand, W = week en D = dag

- Voor het gebruik van onze naalden rekenen wij € 15 per set.
- Vonkvrije naalden EX-ZONE steeds in aankoop

BIKHAMER PNEUMATISCH

Ref.	Model (L)	Trilling (m/s ²)	Pistonslag (mm)	Frequentie (spm)	Prijs (M)	Prijs (W)	Prijs (D)
102.02	172	10.5	14	5500	8	11	21
102.02	182	12.5	27	4000	8	11	21



BLAASPISTOOL "COILHOSE" PNEUMATISCH

Ref.	Model	Beschikbare lengtes (cm)	Luchtverbruik (m ³ /min)	Persluchtverbruik (l/min)
140.01	Modellen met 1 mondstuk: 9000sp met veiligheids nozzle	5-60-120	4m ³ - 7 bar	3850
140.01	Multi-jet modellen: 9000mjp met multijet nozzle	5-60-120	4m ³ - 7 bar	3400

Ref.	Prijs (M)	Prijs (W)	Prijs (D)
140.01	11	15	25
140.01	11	15	25



M = maand, W = week en D = dag

A person wearing a dark protective suit and a helmet with a camera mounted on the front. The camera's display shows a red triangle. The person is holding a thick, grey high-pressure hose with a blue handle. The background is a blurred industrial setting with overhead lights.

STRAALAPPARATUUR,
HOGEDRUKREINIGERS &
INDUSTRIËLE STOFZUIGERS

EUROMAT IS EEN VAT VOL ERVARING EN KENNIS SINDS 1973

Sinds 1973 is Euromat uit gegroeid tot een familiebedrijf dat ondertussen 5 vestigingen telt met meer dan 70 medewerkers. Bij euromat verhuren we courant gebruikte machines op werven zoals generatoren, minigravers, dumpers, hoogtewerkers, ... voor bouw en industrie. Daarboven zijn we gespecialiseerd in verhuur en verkoop van spuit-, metallisatie- en straalapparatuur en persluchtapparatuur die zorgen voor superieure oppervlaktereiniging, -voorbereiding en -verfijning voor een breed scala aan industrieën.

Euromat, jouw partner en specialist in straaloplossingen

Met tientallen jaren expertise en een toewijding aan technologische vooruitgang is Euromat een betrouwbare leider in de industrie op het gebied van straaloplossingen. Ons uitgebreide aanbod aan straaldiensten is geschikt voor diverse industrieën, waaronder de industrie, bouw, maritieme, offshore en nog veel meer. Of u nu roest, verf, coatings of de precieze texturering van oppervlakken wilt verwijderen, ons toegewijde team van professionals is uitgerust om aan uw specifieke behoeften te voldoen. Zo kunnen wij jou adviseren in totaaloplossingen voor fijne straalwerken en industriële straalwerken (mobiel en vast). Kortom wij kunnen jou begeleiden en ontzorgen van A tot Z.

Bij Euromat erkennen we het belang van een efficiënte en nauwkeurige voorbereiding van oppervlakken voor het bereiken van optimale resultaten. Onze ultramoderne straalapparatuur en -technieken stellen ons in staat uitstekende prestaties te leveren en oppervlakken voor te bereiden volgens de hoogste normen. Wij bieden verschillende straalmethoden aan, waaronder straalstralen, kogelstralen en parelstralen, waarbij gebruik wordt gemaakt

van een breed scala aan media zoals zand, staalkorrels, glasparels en nog veel meer.

Kwaliteit en klanttevredenheid staan hoog in ons vaandel. Euromat houdt zich aan strenge kwaliteitscontrolemaatregelen en zorgt ervoor dat onze straalprocessen voldoen aan de industriestandaarden en deze zelfs overtreffen. Ons ervaren team werkt nauw met u samen en biedt deskundige begeleiding en ondersteuning tijdens het gehele proces van oppervlaktevoorbereiding, van de eerste beoordeling tot het eindresultaat. Elke oplossing wordt ondersteund door ons streven naar uitmuntendheid, betrouwbaarheid en klanttevredenheid. Samenwerken met Euromat betekent toegang tot de modernste straaltechnologieën, waarmee u superieure oppervlaktevoorbereiding en uitzonderlijke eindafwerkingen kunt bereiken.

Voor welke toepassingen kunnen straalmachines gebruikt worden?

Straalmachines, ook wel bekend als straalininstallaties of straalsystemen, zijn gespecialiseerde apparaten die worden gebruikt in verschillende industrieën, zoals de offshore, de maritieme sector, de bouw en andere industriële sectoren.

In de offshore en maritieme industrie worden straalmachines vaak gebruikt voor activiteiten zoals constructie onder water, onderhoud van pijpleidingen en onderhoud en reparatie van schepen. Ze helpen bij het verwijderen van aangroei, roest en andere coatings van scheepsrompen, offshoreconstructies en onderwateroppervlakken. Deze machines maken een efficiënte reiniging en voorbereiding van oppervlakken mogelijk, zodat de omstandigheden voor het aanbrengen van coatings, inspecties en reparaties optimaal zijn.

Bovendien vinden straalmachines toepassingen in verschillende industriële sectoren waar oppervlaktevoorbereiding en -reiniging essentieel zijn. Ze worden bijvoorbeeld gebruikt in de metaalverwerkende industrie om aanslag, roest of verf van metalen oppervlakken te verwijderen voordat er gelast of gecoat wordt. Door verschillende straalmiddelen te gebruiken, zoals zand, shot of grit, kunnen deze machines de gewenste oppervlaktetextuur en -reinheid bereiken die nodig zijn voor de daaropvolgende bewerkingen.

In het algemeen zijn straalmachines veelzijdige gereedschappen die op grote schaal worden gebruikt. Ze bieden een gecontroleerde en efficiënte manier om explosies te genereren voor activiteiten zoals sloop, het uitgraven van rotsen, oppervlaktevoorbereiding en metaalreiniging. Door gebruik te maken van straalmachines kunnen industrieën hun productiviteit verhogen, veiligheidsnormen handhaven en de kwaliteit van hun werkzaamheden waarborgen.

Euromat heeft apparatuur van verschillende topmerken zoals Comet en Torbo. Daarbij hebben we met onze ervaring ook eigen totaaloplossingen ontwikkeld met bijvoorbeeld een compressor en nakoeler inbegrepen.



BRISTLE BLASTER PNEUMATISCH

Ref. nr. 113.40

- Gewicht: 1.5 kg
- Luchtinlaat: Rp 1/4"
- Vereiste binnendiameter slang: 9.5 mm
- Toerental: 3500 tpm
- Vereiste debietdruk: 6.2 bar
- Gemiddelde luchtverbruik: 0.5 m³/min
- Trilling: 2 m/sec²
- Geluidsniveau 83 db(A)



€ **23**/dag

voor contracten ≥ 20 werkdagen

Weekprijs: 37/dag (> 5 werkdagen)

Dagprijs: 50/dag (≤ 5 werkdagen)

BRISTLE BLASTER ELEKTRISCH

Ref. nr. 113.40

- Gewicht: 2.2 kg
- Vermogen: 700 Watt
- Voltage: 220 Volt
- Toerental: 3200 tpm
- Trilling: 2.8 m/sec²
- Geluidsniveau 83 db(A)

€ **20**/dag

voor contracten ≥ 20 werkdagen

Weekprijs: 33/dag (> 5 werkdagen)

Dagprijs: 46/dag (≤ 5 werkdagen)



BRISTLE BLASTER ACCU

Ref. nr. 113.39

- Gewicht: 2.2 kg
- Batterij 18V
- Toerental: 2300 tpm

Prijs op aanvraag bij aankoop



BRISTLE BLASTER® SUBSEA

Ref. nr. 113.39

- Krachtige en onderhoudsvriendelijke watermotor
- Koppel en snelheid instelbaar met hoge drukeenheid
- Verwijdert corrosie, coatings, aanslag en lijmresten

Prijs op aanvraag bij aankoop

VACUÛMBLAST EDUCT-O-MATIC

Ref. nr. 113.20

- Straalbreedte: \pm 32 mm
- Luchtdruk: 6-8 bar
- Luchtverbruik 3500-4000 l/min
- Gewicht 3 + 2 kg straalmiddel



€ **26**/dag

voor contracten \geq 20 werkdagen

Weekprijs: 36/dag (> 5 werkdagen)

Dagprijs: 49/dag (\leq 5 werkdagen)

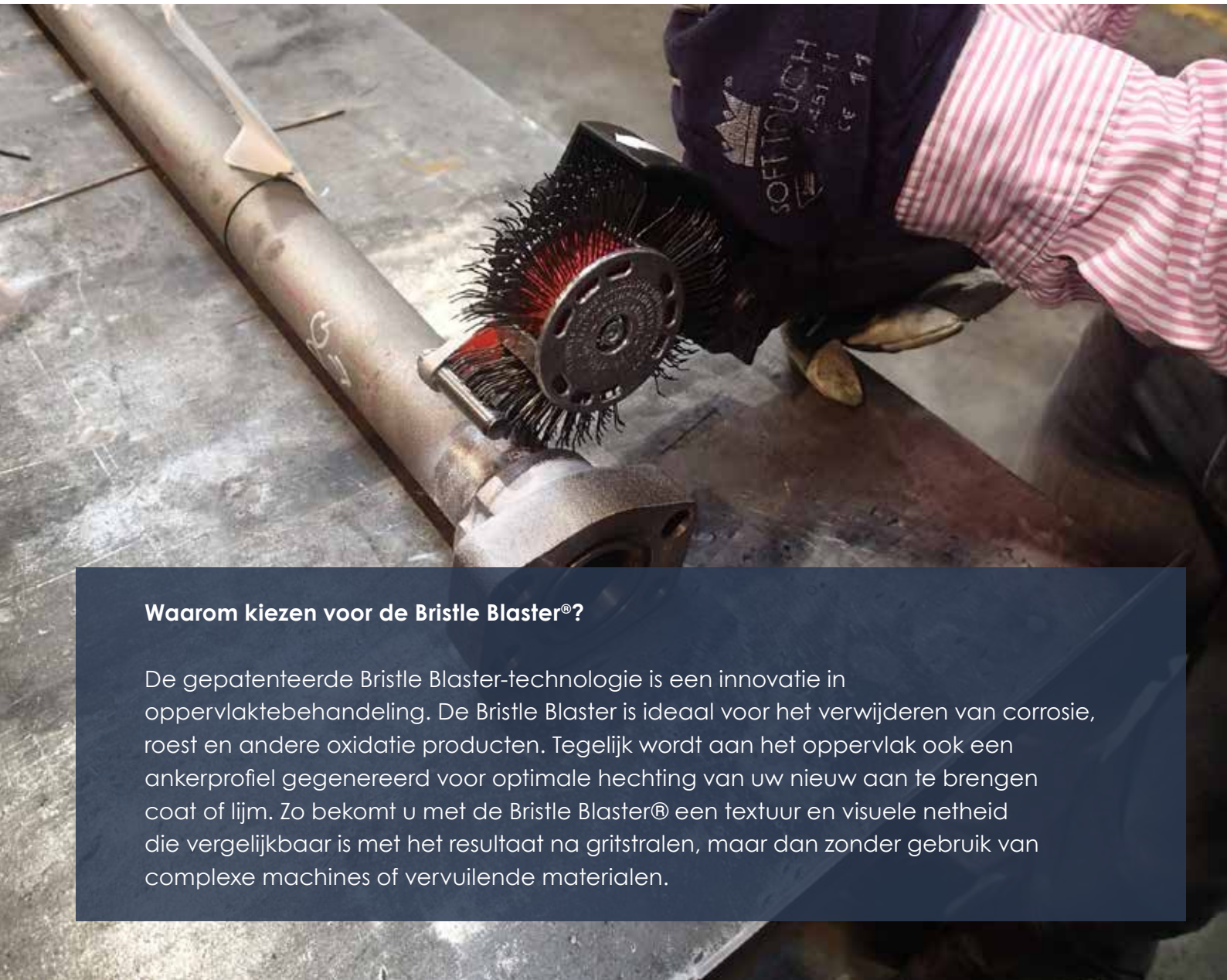

Waarom kiezen voor de Bristle Blaster®?

De gepatenteerde Bristle Blaster-technologie is een innovatie in oppervlaktebehandeling. De Bristle Blaster is ideaal voor het verwijderen van corrosie, roest en andere oxidatie producten. Tegelijk wordt aan het oppervlak ook een ankerprofiel gegenereerd voor optimale hechting van uw nieuw aan te brengen coat of lijm. Zo bekomt u met de Bristle Blaster® een textuur en visuele netheid die vergelijkbaar is met het resultaat na gritstralen, maar dan zonder gebruik van complexe machines of vervuilende materialen.

NIEUW

STRAALKETEL ACCU-BLAST 25 LTR.

Ref. nr. 113.07

- Maximale inhoud tank: 25 liter
- Afmetingen (hoogte x diameter x diepte x breedte): 900 x 270 x 520 x 470 mm
- Gewicht (met lege tank): 35 kg
- Werkdruk traploos instelbaar van 0,1 tot 8 bar
- Nauwkeurige regeling van de hoeveelheid straalmiddel.
- Het straalmiddel is bruikbaar met een korrelmaat van 38 µm
- tot maximaal 1 mm en er kunnen droge straalmiddelen gebruikt worden met verschillende soortelijke gewichten.
- Persluchtverbruik met straalpijp 5 mm : +/- 1200 lt/min (bij 5 bar werkdruk)
- Persluchtverbruik met straalpijp 5 mm : +/- 1750 lt/min (bij 7 bar werkdruk)
- Standaard nozzle : Ø 5 mm cilindrisch
- Straal- en luchtslang (lengte 10 meter) met beschermende buitenslang
- Ral kleur 9005 zwart
- Aansluiting perslucht klauwkoppeling 3/4"

TYPISCHE TOEPASSINGEN

- Stralen van metalen onderdelen
- Gevel- en monumentenreiniging
- Reinigen van moluren en fijndecoratie
- Gommen van trappen, meubels en houtwerk
- Sodastralen
- Afstralen van verf en coatings
- Glasparelen van inox
- Uiteenlopende reinigings werkzaamheden
- Opruwen van steen of beton
- Onderhoud van je favoriete oldtimer
- Algemene renovatiewerken
- Stralen van architectonische betonnen elementen
- Reinigen van motoronderdelen



€ 41 /dag

voor contracten
≥ 20 werkdagen

Weekprijs: 62/dag (> 5 werkdagen)

Dagprijs: 113/dag (≤ 5 werkdagen)



COMET STRAALKETELS

Ref.	Product	Model	Diameter (mm)	Breedte (mm)	Hoogte (mm)
113.08	COMET Straalketel voor fijnstralen	40 l	355	430	940
113.04	COMET Straalketel voor droogstralen	80 l	450	450	1050
113.05	COMET Straalketel voor droogstralen	130 l	610	830	1140
113.06	COMET Straalketel voor droogstralen	200 l	610	830	1360



Ref.	Model	Gewicht (kg)	Inbegrepen	Prijs (M)	Prijs (W)	Prijs (D)
113.08	40 l	35	2 x luchtslang 20m 3/8" dia 10mm 1 x enkelwerkende dodemansknop of 1 x duo luchtslang 20m dia 2 x 6mm grijs/blauw 1 x luchtslang 20m 3/8" dia 10mm 1 x dubbelwerkende dodemansknop 1 x straalslang 20m 3/4" dia 19mm 1 x straalpijp NLW 6mm 1 x straalhelm North Commander II	41	62	113
113.04	80 l	80	2 x luchtslang 20m 3/8" dia 10mm 1 x enkelwerkende dodemansknop of 1 x duo luchtslang 20m dia 2 x 6mm grijs/blauw 1 x luchtslang 20m 3/8" dia 10mm 1 x dubbelwerkende dodemansknop 1 x straalslang 20m 1" dia 25mm 1 x straalpijp NLW 8mm 1 x straalhelm North Commander II	41	62	113
113.05	130 l	120	2 x luchtslang 20m 3/8" dia 10mm 1 x enkelwerkende dodemansknop of 1 x duo luchtslang 20m dia 2 x 6mm grijs/blauw 1 x luchtslang 20m 3/8" dia 10mm 1 x dubbelwerkende dodemansknop 1 x straalslang 20m 5/4" dia 32mm 1 x straalpijp NLW 10mm 1 x straalhelm North Commander II	47	70	122
113.06	200 l	150	2 x luchtslang 20m 3/8" dia 10mm 1 x enkelwerkende dodemansknop of 1 x duo luchtslang 20m dia 2 x 6mm grijs/blauw 1 x luchtslang 20m 3/8" dia 10mm 1 x dubbelwerkende dodemansknop 1 x straalslang 20m 5/4" dia 32mm 1 x straalpijp NLW 13mm 1 x straalhelm North Commander II	47	70	122
152.01	COM. II	3	1x gebruik straalhelm North Commander II	19	24	36

Gebruik van straalglasjes is optioneel in aankoop en kan per stuk of per pak van 25 stuks aan voordelig tarief aangekocht worden.

M = maand, W = week en D = dag





STRAALSET SOFTBLASTKETEL 80L

Ref. nr. 113.13

- Lagedruk droog- en natstralen
- 1x SLU19 Light 20 m
- Drukregeling voor water, keteldruk en straaldruk
- 2x luchtslang 20 m 3/8" dia 10 mm
- 1x straalslang 20 m 1" dia 25 mm
- 1x beveiliging
- Afstandsbediening
- Straalhalm
- Waterafscheider

€ 45/dag

voor contracten \geq 20 werkdagen
Weekprijs: 67/dag (> 5 werkdagen)
Dagprijs: 122/dag (\leq 5 werkdagen)

NEVELJET COMET 80L

Ref. nr. 113.12

- Straalset op aanhangwagen
- Verplicht rijbewijs: BE
- Lagedruk droog- en natstralen
- compressor 7/51 of 7/53
- straalketel 80 l
- 2x luchtslang 20 m 3/8" dia 10 mm
- 1x straalslang 20 m 1" 25 mm
- ingebouwde nakoeler
- natwaskop
- gebr. straalpijp NLW6/NLW8
- beveiliging
- afstandsbediening
- helm
- waterafscheider

€ 133/dag

voor contracten \geq 20 werkdagen
Weekprijs: 183/dag (> 5 werkdagen)
Dagprijs: 256/dag (\leq 5 werkdagen)



NIEUW

STRAALSILO 12 TON EXCL. STRAALMIDDEL

Ref. nr. 113.43

- Afmetingen frame: 5240 mm
- Diameter: 2500 mm
- Max. vulgewicht: 20000 kg
- Gewicht leeg: 1700 kg
- Volume silo: 12,5 m³
- Materiaal: 3,1B (AD 2000HP0)
- Outlets voor ketels: 4 x DN100
- Vulpijp: 2,5" dikwandig, incl. regenkap, uitlaat.
- Oppaksysteem: NCH-kabel systeem, kraan*

Prijs op aanvraag



TORBOCAR (SET)

Ref. nr. 113.15

€ **152**/dag

- Voor hogedruk natstralen
- compressor 7/45
- straalketel: 120 l
- luchtslang 3/8" 10 mm
- straalslang 25 mm
- nakoeler
- haspel
- Geleverd met:
 - straalpijp
 - noodstop
 - afstandsbediening
 - helm
 - waterafscheider
- Verplicht rijbewijs BE

voor contracten ≥ 20 werkdagen

Weekprijs: 219/dag (> 5 werkdagen)

Dagprijs: 308/dag (≤ 5 werkdagen)



De Torbo® vochtstraalmachine is na een korte instructie eenvoudig door één persoon te bedienen. Met de afstandsbediening kan de Torbo ingesteld worden op stralen, spoelen of luchtdrukreinigen.

De straaldruk kan bij het stralen ingesteld worden van zeer krachtig tot uiterst behoedzaam. Ook de mengverhouding water/zand kan worden geregeld. Bij het vullen van de ketel wordt het zand met water gemengd. Het straalmiddel wordt vervolgens door waterdruk in de luchtstroom geperst. Er ontstaat een waterfilm rond het straalmiddel, waardoor stofontwikkeling wordt voorkomen.

NIEUW

VACUÛMBLAST UNIT VOOR STOFVRIJ STRALEN

AB-1070

Ref. nr. 113.42

- Capaciteit straalmiddel: 24 l
- Max. slanglengte: 45 tot 60 m
- Gewicht (leeg): 500 kg
- Afmetingen (lxbxh): 157x75x186 cm
- Luchtverbruik: 3500 tot 10.000 l/min
- Max. straal druk (bar): 1,5 tot 8
- Breedte straalpatroon: 50/75 mm
- Max. straalmiddelgrootte 1,5 mm

€ **186**/dag

voor contracten \geq 20 werkdagen

Weekprijs: 221/dag (> 5 werkdagen)

Dagprijs: 263/dag (\leq 5 werkdagen)



Belangrijke voordelen bij gebruik van deze machine

- Volledig stofvrij milieuvriendelijk stralen
- Andere werkzaamheden kunnen in de buurt dicht bij de straalzone uitgevoerd worden.
- Geen stofvervuiling op de werkplek
- Lage bedrijfskosten door het gebruik van stalen straalmiddel
- Flexibel en veelzijdig inzetbaar

Benodigde extra huurmateriële in combinatie voor gebruik van deze machine:

- 1 x 10 m³ compressor met ingebouwde nakoeler
- 1 x luchtslang type SLU 38 light x 20 meter

Te gebruiken straalmiddel voor deze machine:

- Steelshot GH40 of Korund F22/40 is de beste combinatie

Straalpijp en borstel dienen steeds aangekocht te worden.



Ref.	Product	Prijs (M)	Prijs (W)	Prijs (D)
113.23	Straalpijp NLW 6	6	8	16
113.23	Straalpijp NLW 8	6	8	16
113.23	Straalpijp NLW 10	6	8	16
113.23	Straalpijp NLW 12	6	8	16

LUCHTVERBRUIK STRAALPIJPEN IN M³

opening straalpijp in mm	druk in bar								
	2	3	4	5	6	7	8	9	10
4	0.3	0.5	0.6	0.7	0.9	1.4	1.2	1.3	1.5
5	0.5	0.7	0.9	1.2	1.4	1.6	1.9	2.1	2.3
6	0.7	1.0	1.3	1.7	2.0	2.3	2.7	3.0	3.3
7	0.9	1.4	1.7	2.1	2.7	3.0	3.4	4.0	4.5
8	1.2	1.8	2.4	3.0	3.6	4.2	4.8	5.4	6.0
9	1.5	2.3	3.0	3.7	4.3	5.0	5.8	6.6	7.3
10	1.8	2.8	3.7	4.6	5.6	6.5	7.4	8.3	9.3
11	2.2	3.3	4.4	5.3	6.3	7.3	8.4	9.5	10.6
12	2.7	4.0	5.3	6.6	8.0	9.3	10.6	12.0	13.3
13	3.2	4.7	6.3	7.9	9.3	11.1	12.6	14.1	15.7
14	3.6	5.4	7.2	9.1	10.7	12.6	14.6	16.3	18.2
15	4.2	6.3	8.4	10.4	12.5	14.6	16.7	18.8	20.8
16	4.7	7.1	9.4	11.8	14.2	16.7	19.0	21.3	23.7



Ref.	Product	Prijs (M)	Prijs (W)	Prijs (D)
115.27	Straalslangen 20m 1/2" dia 15 mm	11	15	27
115.28	Straalslangen 20m 3/4" dia 19 mm	11	15	27
115.24	Straalslangen 20m 1" dia 25 mm	11	15	27
115.25	Straalslangen 20m 5/4" dia 32 mm	11	15	27
115.36	Extra verlengstraal slang 20m 3/4" dia 19 mm	11	15	27
115.37	Extra verlengstraal slang 20m 1" dia 25 mm	11	15	27
115.38	Extra verlengstraal slang 20m 5/4" dia 32 mm	11	15	27

M = maand, W = week en D = dag

Kurt

Voor mij is Euromat meer dan alleen een werkplek; het is een levendige gemeenschap van professionals die toegewijd is aan uitmuntendheid. De niet-aflatende toewijding van Euromat aan kwaliteit en innovatie heeft ons consequent in de voorhoede van onze industrie geplaatst. Het is een plek waar ideeën gedijen en we voortdurend de grenzen van het haalbare verleggen.

Ook Euromat's toewijding aan operationele uitmuntendheid is echt inspirerend. Het voortdurende streven van het bedrijf naar efficiëntie, kwaliteit en klanttevredenheid heeft niet alleen voldaan aan de industriestandaarden, maar ook nieuwe maatstaven gezet. Ik ben dan ook enorm dankbaar voor de steun en het vertrouwen om de operationele kant van Euromat te mogen uitbreiden en ondersteunen als operationeel directeur.

Ik kijk ernaar uit om deze reis met Euromat voort te zetten, voort te bouwen op onze successen en nieuwe kansen te grijpen.



STRAALMIDDELEN

Ref.	Type	omschrijving	Korrelgrootte (µm)
113.11	Bruin Korund (Aluminiumoxide)	NK80	149-210
113.11	Bruin Korund (Aluminiumoxide)	NK60	210-297
113.11	Bruin Korund (Aluminiumoxide)	NK54	250-354
113.11	Bruin Korund (Aluminiumoxide)	NK36	425-600
113.11	Bruin Korund (Aluminiumoxide)	NK24	600-850
113.11	Bruin Korund (Aluminiumoxide)	NK20	841-1190



Ref.	Type	omschrijving	Korrelgrootte (µm)
113.11	Glasparels	Glasparel witte ronde parels	90-150
113.11	Glasparels	Glasparel witte ronde parels	100-200
113.11	Glasparels	Glasparel witte ronde parels	150-250
113.11	Glasparels	Glasparel witte ronde parels	300-400

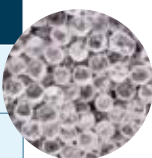

Ref.	Type	omschrijving	Korrelgrootte (µm)
113.11	Vitroblast	VB0	40-180
113.11	Vitroblast	VB1	100-350
113.11	Vitroblast	VB2	350-800
113.11	Vitroblast	VB3	350-1500
113.11	Vitroblast	VB4	800-1500
113.11	Vitroblast	VB5	800-2500



Ref.	Type	omschrijving	Korrelgrootte (µm)
113.11	Provine (calciumsilicaat)	Provine 0.1-0.35	100-350



Ref.	Type	omschrijving	Korrelgrootte (µm)
113.11	Garnet (Australisch zand)	Garnet 200	50-125
113.11	Garnet (Australisch zand)	Garnet 120	100-250
113.11	Garnet (Australisch zand)	Garnet 80	125-400
113.11	Garnet (Australisch zand)	Garnet 30/60A	200-600

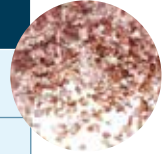

Ref.	Type	omschrijving	Korrelgrootte (µm)
113.11	Asilikos (Aluminiumsilicaat)	Asilikos AS05	200-500
113.11	Asilikos (Aluminiumsilicaat)	Asilikos AS10	200-1000
113.11	Asilikos (Aluminiumsilicaat)	Asilikos AS14	200-1400
113.11	Asilikos (Aluminiumsilicaat)	Asilikos AS20	500-2000
113.11	Asilikos (Aluminiumsilicaat)	Asilikos AS28	1400-2800



Ref.	Type	omschrijving	Korrelgrootte (µm)
113.11	Testra (Calciumsilicaat)	Testra 0.1-0.5	100-500
113.11	Testra (Calciumsilicaat)	Testra 0.2-1.4	200-1400



Er bestaat een ruim aanbod van straalmiddelen voor allerlei doelen. Een eerste onderscheid zit hem in het verschil in ijzerhoudendheid. (Metallisch >< Niet-metallisch). Sommige straalmiddelen kunnen opgevangen en hergebruikt worden, andere zijn voor éénmalig gebruik. Nog heel wat andere elementen bepalen het resultaat van het gestraalde oppervlak o.a. de korrelgrootte, de vorm, de hardheid, de kleur, de dichtheid, de verdeling bij het stralen en de druk. Men kan ook keuze maken tussen stralen met water toegevoegd of droogstralen. Een ronde korrelvorm noemt men shot en een meer ruwe willekeurige vorm noemt men grit.

Ref.	Type	omschrijving	Korrelgrootte (µm)
113.11	Staalgrit	GH50	200-600
113.11	Staalgrit	GH40	300-800
113.11	Staalgrit	GH25	400-1000



Ref.	Type	omschrijving	Korrelgrootte (µm)
113.11	Durcal (calciumcarbonaat)	Calciumcarbonaat	50-200



Ref.	Type	omschrijving	Korrelgrootte (µm)
113.11	Soda	Sodiumcarbonaat wit	45-450



Ref.	Type	omschrijving	Korrelgrootte (µm)
113.11	Draadkorrel	Aluminium/Zink/ RVS	Divers



HOGEDRUKREINIGER KRÄNZLE B 230 T - KOUD WATER

Ref. nr. 129.04

- 30-200 Bar
- Onderstel geschikt voor alle soorten terrein, grote wielen met volgummibanden
- Geïntegreerde slangtrommel met inklapbare draaihendel
- 20 m hogedrukslang
- Turbokillerlans met pijp uit edelstaal
- Lans uit edelstaal met regelbare sproeier
- Toerentalregelaar



€ **38**/dag

voor contracten ≥ 20 werkdagen
Weekprijs: 52/dag (> 5 werkdagen)
Dagprijs: 85/dag (≤ 5 werkdagen)

HOGEDRUKREINIGER KRÄNZLE THERM 635-1 - WARM WATER

Ref. nr. 129.10

€ **40**/dag



- 30-130 Bar
- onderstel geschikt voor alle soorten terrein, grote wielen met volgummibanden
- geïntegreerde slangtrommel met inklapbare draaihendel (optie)
- 20 m hogedrukslang (met slanghaspel)
- aansluitkabel, 5 m met kabelopwikkeling 220V
- drukregeling: werkdruk traploos instelbaar
- overzichtelijk bedieningspaneel voor de regeling van de watertemperatuur

Weekprijs: 55/dag (> 5 werkdagen)
Dagprijs: 93/dag (≤ 5 werkdagen)

voor contracten
 ≥ 20 werkdagen

Onze hogedrukreinigers worden vaak verhuurd in combinatie met het volgende:

- N° 101457 – Watertoevoerslang dia $\frac{3}{4}$ " = 19mm GEEL x 20 meter met GEKA-koppelingen. Te huur voor € 6,00 per stuk per dag.
- N° 123366 – Verleng hogedrukslang x HD-koppelingen x lengte 20 meter. Te huur voor € 18,00 per stuk per dag (≤ 5 werkdagen), € 12,00 per stuk per dag (> 5 werkdagen), of aan € 8,00 per stuk per dag (≥ 20 werkdagen).

Met deze stofzuigers zorgt u ervoor dat u na iedere intensieve klus uw werk netjes achter laat. Euromat biedt zowel pneumatisch aangedreven als elektrisch aangedreven machines aan.

Ref.	Model	Merk	Vermogen (kW)	Gewicht (kg)	Prijs (M)	Prijs (W)	Prijs (D)
166.07	Stofzuiger stof/water elektrisch 115BB	Nederman	2.4	50	31	39	66
166.02	Stofzuiger fijn stof elektrisch 216BB	Nederman	2.4	69	47	63	108

Ref.	Model	Merk	Werkdruk (bar)	Verbruik (Nm ³ /min)	Gewicht (kg)
166.05	Stofzuiger stof/water pneumatisch 115AB	Nederman	7	3	51
166.03	Stofzuiger fijn stof pneumatisch 216AB	Nederman	3.7	3	69
166.01	Stofzuiger universeel pneumatisch 570AB	Nederman	7	9	203

Ref.	Prijs (M)	Prijs (W)	Prijs (D)
166.05	31	39	66
166.03	47	63	108
166.01	88	117	170





Dit station kan ingezet worden voor de volgende doelstellingen:

- Tijdelijke perslucht voor de industrie – ook voor de voedingsindustrie aangezien de compressor op food-olie draait.
- Zandstralen – hierop kan 1 straalketel worden aangesloten.

De capaciteit van dit persluchtstation komt overeen met een 7 cub mobiele compressor.

COMPLEET PERSLUCHTSTATION

Ref. nr. 164.18

- 20 ft container
- N45 Food schroefcompressor
- Absorptiedroger 8 m³/min
- 2 Persluchtketels 500 l
- Polysep waterseparator
- Ademluchtfilter
- Minimum stroomaansluiting: 125 A

Prijs op aanvraag



2.2

STOFFFILTERKASTEN

De stoffilterkasten in onze huurvloot hebben een patronenfilter. Deze patronenfilter is gebouwd in een robuuste staalconstructie. Tijdens het draaien worden de filterpatronen continue met perslucht gereinigd. Al het stof dat eruit gefilterd is, wordt onderaan verzameld via de stoffrechtens en valt in opvangdrums van elk circa 30 liter.



NIEUW

COMPACTE ZANDSTRAALUNIT

- Motorvermogen: 16,9 kW
- Werkdruk: 6 bar
- Filtervlak: 96 m²
- Persluchtvermogen: 1400 L/min.
- Gewicht: 140 kg
- Afmetingen (lxbxh): 989x703x804 mm

€ 100/dag

voor contracten ≥ 20 werkdagen

Weekprijs: 125/dag (> 5 werkdagen)

Dagprijs: 185/dag (≤ 5 werkdagen)



STOFFILTERKASTEN

STOFFILTERKAST 6000M³/H PF6 ZANDSTRALEN

Ref. nr. 148.06 en 148.03 (HEPA)

- Afzuigcapaciteit: 6000 m³/h
- Aanzuigaansluiting: 1x300 mm
- Filtervlak: 96 m²
- Stroomvoorziening: CEE 5P 32A 380 Volt
- Afmetingen (lxbxh): 2300x1150x2150 mm
- Gewicht: ± 900 kg
- HEPA patronenfilter (optioneel): filtert de kleinste stofdeeltjes*



Weekprijs: 125/dag (> 5 werkdagen)
* 137/dag met HEPA patronenfilter
Dagprijs: 174/dag (≤ 5 werkdagen)
* 192/dag met HEPA patronenfilter

€ **105**/dag
voor contracten ≥ 20 werkdagen
* 116/dag met HEPA patronenfilter



€ **127**/dag

voor contracten
≥ 20 werkdagen

STOFFILTERKAST 9000M³/H PF9 ZANDSTRALEN

Ref. nr. 148.15

- Afzuigcapaciteit: 9000 m³/h
- Aanzuigaansluiting: 2x300 mm
- Filtervlak: 144 m²
- Stroomvoorziening: CEE 5P 32A 380 Volt
- Afmetingen (lxbxh): 2900x1460x2405 mm
- Gewicht: ± 1160 kg

Weekprijs: 153/dag (> 5 werkdagen)
Dagprijs: 213/dag (≤ 5 werkdagen)

STOFFILTERKAST 12000M³/H PF12 ZANDSTRALEN

Ref. nr. 148.02 en 148.04 (HEPA)

- Afzuigcapaciteit: 12000 m³/h
- Aanzuigaansluiting: 2x300 mm
- Filtervlak: 187.2 m²
- Stroomvoorziening: CEE 5P 63A 380 Volt
- Afmetingen (lxbxh): 3350x2050x2350 mm
- Gewicht: ± 1260 kg
- HEPA patronenfilter (optioneel): filtert de kleinste stofdeeltjes*



Weekprijs: 179/dag (> 5 werkdagen)
* 198/dag met HEPA patronenfilter
Dagprijs: 252/dag (≤ 5 werkdagen)
* 275/dag met HEPA patronenfilter

€ **161**/dag
voor contracten ≥ 20 werkdagen
* 177/dag met HEPA patronenfilter

Optioneel in te huren:

Elektrische voedingskabel CEE 5P 32A of 63A 380V & perslucht slang SLU 19-light x 20 m en afvoerslangen dia 300 mm x 5 m met bijhorend klemstuk.



ATEX STOFFILTERKAST 12000M³/H PF12

Ref. nr. 148.07

- Afzuigcapaciteit: 12000 m³/h
- Aanzuigaansluiting: 2x300 mm
- Filtervlak: 187.2 m²
- Stroomvoorziening: CEE 5P 63A 380 Volt
- Afmetingen (lxbxh): 3350x2050x2350 mm
- Gewicht: ± 1260 kg

€ **207** /dag

voor contracten ≥ 20 werkdagen

Weekprijs: 269/dag (> 5 werkdagen)

Dagprijs: 331/dag (≤ 5 werkdagen)

Ref.	Product	Prijs (M)	Prijs (W)	Prijs (D)
148.11	Ventilator slang dia 160 mm	9	13	20
148.09	sf-kast & ventilator slang dia 300 mm	9	13	20
148.12	Ventilator slang dia 400 mm	9	13	20
148.10	Ventilator slang dia 450 mm	9	13	20
148.13	Ventilator slang dia 500 mm	9	13	20

Tevens benodigd:

Elektrische voedingskabel CEE 5P 32A of 63A 380V & persluchtslang SLU 19-light x 20 m en afvoerslangen dia 300 mm x 5 m met bijhorend klemstuk.

M = maand, W = week en D = dag



NIEUW

PAINT STOP GREEN MB-10.000DP.

Ref. nr. 148.16

- Luchtvolume: 10.000 m³/uur
- Filtertype: Lakstop filterkussens
- Totaal filteroppervlak: 2 x 2m²
- Luchtinlaten: 2x ø300 mm
- Afmetingen (lxbxh): 2920x1700x2365 mm
- Gewicht: ± 1100 kg

€ **149** /dag

voor contracten ≥ 20 werkdagen

Weekprijs: 203/dag (> 5 werkdagen)

Dagprijs: 255/dag (≤ 5 werkdagen)

Filters zijn steeds in aankoop



METALLISATIEAPPARATUUR

Een gemetalliseerd oppervlak vormt een uitstekende basis voor toepassing van verf of poedercoating als afwerking.

METALLISATIEAPPARATUUR

Ref.	Product	Prijs (M)	Prijs (W)	Prijs (D)
142.02	Elektrisch metallisatietoestel 300A	142	165	263
142.04	Elektrisch metallisatietoestel 600A	180	206	331

Ref.	Product	Prijs (M)	Prijs (W)	Prijs (D)
142.01	Metallisatietoestel autogeen	114	133	211



Benodigd metallisatiedraad:
Beschikbaar voor aankoop
aan dagprijs.

Ref.	Product	Prijs (M)	Prijs (W)	Prijs (D)
189.02	Luchtslang SLU10 x20 m	5	6	7
189.03	Luchtslang SLU19 light voor aansluiting Anticor	6	7	11



Metallisatiehelm
Beschikbaar voor aankoop

M = maand, W = week en D = dag



3.1

VERFSPUITAPPARATUUR





Euromat biedt een uitgebreid gamma aan verspuitapparatuur van Wiwa en Tritech. Om die reden hebben we unieke kennis en ervaring met de machines. Euromat is de exclusieve verdeler van Tritech voor heel België.

VERFSPUITAPPARATUUR: ELEKTRISCHE AIRLESS PISTONPOMPEN

TRITECH T4 OP SKID

Ref. nr. 103.02

€ **45**/dag

- Werkdruk: 0-226 bar
- Doorloopcapaciteit 2.17 l/min
- Max. spuittip: 0.023"
- Gewicht: 30 kg

voor contracten
≥ 20 werkdagen

Weekprijs: 68/dag (> 5 werkdagen)
Dagprijs: 84/dag (≤ 5 werkdagen)



TRITECH T5

Ref. nr. 103.20

€ **56**/dag

- Werkdruk: 0-226 bar
- Doorloopcapaciteit 2.55 l/min
- Max. spuittip: 0.025"
- Gewicht: 35 kg

voor contracten
≥ 20 werkdagen

Weekprijs: 79/dag (> 5 werkdagen)
Dagprijs: 97/dag (≤ 5 werkdagen)

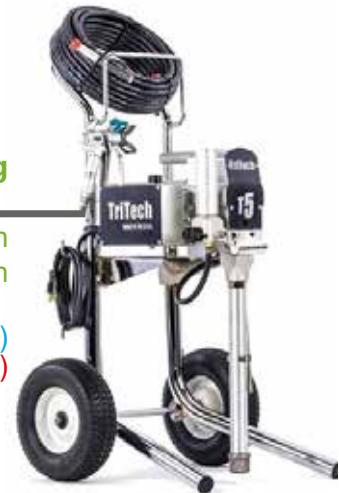

TRITECH T7

Ref. nr. 103.21

€ **67**/dag

- Werkdruk: 0-226 bar
- Doorloopcapaciteit 2.93 l/min
- Max. spuittip: 0.027"
- Gewicht: 35 kg

voor contracten
≥ 20 werkdagen

Weekprijs: 91/dag (> 5 werkdagen)
Dagprijs: 108/dag (≤ 5 werkdagen)



TriTech

MADE IN THE U.S.A.

PRECISIE AIRLESS SPUITTOESTELLEN DIE **LANGER MEEGAAN** DAN ELK ANDER APPARAAT IN HUN KLASSE!



HOOG PERFORMANTE AIRLESS PISTONPOMPEN

Euromat is de officiële dealer van TriTech in België. TriTech levert hoog performante airless pistonpompen. De voordelen van TriTech pompen zijn onder andere:

- #1** Een egaal spuitpatroon zonder pulsaties
- #2** De PMC-motor (Precision Motor Control) past zich automatisch aan aan de spuittip die u gebruikt
- #3** Geen cilinder die verslijt
- #4** De structuur van de pomp is volledig uitgevoerd in roestvrij staal
- #5** De pompen zijn makkelijk te hanteren en te transporteren
- #6** Zowel solvent- als watergedragen coatings zijn hiermee makkelijk te verwerken

Onze specialisten bij Euromat kunnen jou als klant ook perfect begeleiden bij het kiezen van de juiste spuitapparatuur. Om u sneller te kunnen helpen, is het altijd handig als je de technische fiche van uw verfproduct vraagt aan jouw verfleverancier.



TRITECH T8

Ref. nr. 103.25

- Werkdruk: 0-226 bar
- Doorloopcapaciteit: 3.42 l/min
- Max. spuittip: 0.029" 1 spuittip, 0.017" twee spuittips
- Gewicht: 36 kg

€ **78**/dag

voor contracten
≥ 20 werkdagen

Weekprijs: 102/dag (> 5 werkdagen)
Dagprijs: 130/dag (≤ 5 werkdagen)

TRITECH T9

Ref. nr. 103.22

- Werkdruk: 0-226 bar
- Doorloopcapaciteit 4 l/min
- Max. spuittip: 0.031"
- Gewicht: 44 kg

€ **90**/dag

voor contracten
≥ 20 werkdagen

Weekprijs: 113/dag (> 5 werkdagen)
Dagprijs: 156/dag (≤ 5 werkdagen)



TRITECH T11

Ref. nr. 103.25

- Werkdruk: 0-226 bar
- Doorloopcapaciteit 4.45 l/min
- Max. spuittip: 0.033"
- Gewicht: 48 kg

€ **101**/dag

voor contracten
≥ 20 werkdagen

Weekprijs: 136/dag (> 5 werkdagen)
Dagprijs: 180/dag (≤ 5 werkdagen)



NIEUW

TRITECH T15

Ref. nr. 103.26

- Werkdruk: 0-226 bar
- Doorloopcapaciteit: 5.57 l/min
- Max. spuittip: 0.035"
- Gewicht: 54,89 kg

€ **134**/dag

voor contracten
≥ 20 werkdagen

Weekprijs: 147/dag (> 5 werkdagen)
Dagprijs: 180/dag (≤ 5 werkdagen)

NIEUW

TRITECH T15 TX

Ref. nr. 103.26

- Werkdruk: 0-226 bar
- Doorloopcapaciteit 5.57 l/min
- Max. spuittip: 0.039"
- Gewicht: 65,77 kg

€ **134**/dag

voor contracten
≥ 20 werkdagen

Weekprijs: 147/dag (> 5 werkdagen)
Dagprijs: 180/dag (≤ 5 werkdagen)





Philip

Al 16 jaar lang mag ik Euro-
mat mijn professionele thuis
noemen. Euromat is echter
meer dan een werkplek; het
is een centrum van innova-
tie, toewijding en onwrikbare
steun. De toewijding van het
bedrijf aan haar mensen en haar
sector heeft ons in staat gesteld onze
doelen consequent te overtreffen.

Dankzij de kansen en de steun die ik gekre-
gen heb, kon ik de airless spuitpomp afdeling uit-
breiden tot wat het nu is. Wat Euromat dan echt onderscheidt zijn
de mensen - een toegewijd team dat een cultuur van samenwer-
king en wederzijds respect koestert.

Ik ben dankbaar voor de kansen en de groei die Euromat mij
heeft geboden. Als ik vooruit kijk, ben ik enthousiast om te blijven
bijdragen aan het succes van het bedrijf en deel uit te maken van
de ontwikkelende reis.

VERFSPUITAPPARATUUR: PNEUMATISCHE AIRLESS PISTONPOMPEN



WIWA 33:1 - PROFIT 4233

Ref. nr. 103.05

€ **45**/dag

- Werkdruk: 264 bar
- Debiet/dubbelslag: 27 cc
- Drukverhouding: 33/1
- Max. spuittip: 0.017"
- Uitvoering: Inox

voor contracten
≥ 20 werkdagen

Weekprijs: 68/dag (> 5 werkdagen)
Dagprijs: 84/dag (≤ 5 werkdagen)

WIWA 63:1 - PRO 230063

Ref. nr. 103.15

€ **134**/dag

- Werkdruk: 441 bar
- Debiet/dubbelslag: 153 cc
- Drukverhouding: 63/1
- Max. spuittip: 0.027"
- Uitvoering: Inox

voor contracten
≥ 20 werkdagen

Weekprijs: 147/dag (> 5 werkdagen)
Dagprijs: 180/dag (≤ 5 werkdagen)



WIWA 71:1 - 270/071

Ref. nr. 103.16

€ **144**/dag

- Werkdruk: 497 bar
- Debiet/dubbelslag: 189 cc
- Drukverhouding: 71/1
- Max. spuittip: 0.035"
- Uitvoering: Inox

voor contracten
≥ 20 werkdagen

Weekprijs: 170/dag (> 5 werkdagen)
Dagprijs: 192/dag (≤ 5 werkdagen)





WIWA DUOMIX 230 MINI

Ref. nr. 103

- Mengverhouding (vast): 4:1*
- Maximum werkdruk (bar): 384
- Debiet per dubbelslag (cc): 120

(*) Andere mengverhouding op aanvraag

Prijs op aanvraag

WIWA DUOMIX 333 GX

Ref. nr. 103

- Mengverhouding (vast): 1:1 tot 10:1*
- Maximum werkdruk (bar): 450
- Debiet per dubbelslag (cc): 120

(*) Andere mengverhouding op aanvraag

Prijs op aanvraag



WIWA DUOMIX 333 GX PFP

Ref. nr. 103

- Mengverhouding (vast): 1:1 tot 2,33:1*
- Maximum werkdruk (bar): 429
- Debiet per dubbelslag (cc): 230-329

Prijs op aanvraag

WIWA DUOMIX PU 540 (POLYUREA)

Ref. nr. 103

- Mengverhouding (vast): 1:1
- Maximum werkdruk (bar): 248
- Debiet per dubbelslag (cc): 264

Prijs op aanvraag





WIWA 2000HD ELEKTRISCHE VERFVERWARMER

Ref. nr. 103.19

- Werkdruk: 450 bar
- Vermogen: 2000 W
- Aansluiting: 3/8" NPSF
- Temperatuur: 20-85 °C
- Gewicht 28 kg
- 1 x230v: 631636

€ **45**/dag

voor contracten ≥ 20 werkdagen

Weekprijs: 68/dag (> 5 werkdagen)

Dagprijs: 84/dag (≤ 5 werkdagen)

€ **134**/dag
voor contracten
≥ 20 werkdagen

TITAN POWERLINE 6950 WEGENLIJNMACHINE

Ref. nr. 103.08

Weekprijs: 170/dag
(> 5 werkdagen)

Dagprijs: 216/dag
(≤ 5 werkdagen)

- Type motor: Benzine
- Werkdruk 0-230 bar
- Doorloopcapaciteit 8.1 l/m
- Max. spuittip 1 pistool: 0.048"
- Max. spuittip 2 pistolen: 0.038"
- Gewicht 111 kg



TITAN POWRTWIN 6900XLT DI HYDRAULISCHE AIRLESS PISTONPOMP

Ref. nr. 103.14

€ **134**/dag

voor contracten ≥ 20 werkdagen

Weekprijs: 147/dag
(> 5 werkdagen)

Dagprijs: 180/dag
(≤ 5 werkdagen)



- Type motor: Elektrisch
- Werkdruk: 0-230 bar
- Doorloopcapaciteit 5.7 l/m
- Max. spuittip 1 pistool: 0.036"
- Max. spuittip 2 pistolen: 0.038"
- Gewicht 68 kg

Hoe zit dat nu met de maten van de airless sproeiers (nozzles)?

Hoe de bestelcode voor spuittips is opgebouwd maakt niet uit, maar met wat voor een sproeier we te maken hebben kunnen we meestal afleiden uit de laatste 3 cijfers van het bestelnummer. Het eerste van deze 3 cijfers +0 geeft de spuihoek in graden aan, de laatste 2 cijfers geven de sproeieropening aan in duizendste inches.

Bijvoorbeeld een sproeier met nr.413 heeft een spuihoek van 40 graden, en een spuitopening van 0.013 inch. Een sproeier met nr.209 heeft een spuihoek van 20 graden, en een spuitopening van 0.009 inch.

De spuihoek

De spuihoek (breedte) van een airlesssproeier wordt aangegeven in graden.

DE MEEST GANGBARE SPUIHOEKEN ZIJN:	
20 graden	spuiten van smalle producten
30 graden	spuiten van balken
40 graden	spuiten van plaatwerk, deuren etc.
50 graden	spuiten van grote oppervlakten, muren etc.

De straalbreedte

De breedte van de spuitstraal kan men berekenen door het eerste cijfer van de sproeier (nozzle) met 7 te vermenigvuldigen, dus de straalbreedte van een sproeier 513 is $5 \times 7 = 35$ cm. Men moet er dan wel van uit gaan, dat het pistool zich op 30 cm. van het te spuiten oppervlak bevindt.

De sproeieropening

Hoe dikker de verf, hoe groter de benodigde sproeieropening moet zijn.

DE MEEST GANGBARE ZIJN:	
0.009	Waterdunne materialen
0.011	Lakken
0.013	Zwaardere gepigmenteerde lakken, primers, vernissen, lakken
0.015	Primers
0.017	Acrylaten, latex
0.019	Epoxy's
0.021	Solvent vrije producten
0.025	Brandwerende verven

T93R Maxx Series

T93R Maxx Series										
Fan Width - Inches										
GPM	2-4	4-6	6-8	8-10	10-12	12-14	14-16	16-18	18-20	LPM
0.05	107	207	307	407						0.20
0.09	109	209	309	409	509	609				0.33
0.12	111	211	311	411	511	611				0.49
0.18	113	213	313	413	513	613	713	813		0.69
0.24	115	215	315	415	515	615	715	815		0.91
0.31	117	217	317	417	517	617	717	817	917	1.17
0.38		219	319	419	519	619	719	819	919	1.47
0.47		221	321	421	521	621	721	821	921	1.79
0.57		223	323	423	523	623	723	823	923	2.15
0.67		225	325	425	525	625	725	825	925	2.54
0.74			327	427	527	627	727	827	927	2.96
0.90			329	429	529	629	729	829	929	3.42
1.03			331	431	531	631	731	831	931	3.90
1.17			333	433	533	633	733	833	933	4.42
1.31			335	435	535	635	735	835	935	4.98
1.47			337	437	537	637	737	837	937	5.56
1.63			339	439	539	639	739	839	939	6.18
1.80			341	441	541	641	741	841	941	6.83
1.98			343	443	543	643	743	843	943	7.51
2.17				445	545	645	745			8.23
2.37				447	547	647	747			8.98
2.58				449	549	649	749			9.76
2.79				451	551	651	751			10.57
3.00				453	553	653	753			11.35
3.25				455	555	655	755			12.29
4.26				463	563	663	763			16.13
4.43				465	565	665	765			17.17
	5-10	10-15	15-20	20-25.5	25.5-30.5	30.5-35.5	35.5-40.5	40.5-46	46-51	
Fan Width - Centimeters										

T93R Contractor Series

107	207	307	407						
109	209	309	409	509	609				
111	211	311	411	511	611				
113	213	313	413	513	613	713	813		
115	215	315	415	515	615	715	815		
117	217	317	417	517	617	717	817	917	
	219	319	419	519	619	719	819	919	
	221	321	421	521	621	721	821	921	
	223	323	423	523	623	723	823	923	
	225	325	425	525	625	725	825	925	
		327	427	527	627	727	827	927	
		329	429	529	629	729	829	929	
		331	431	531	631	731	831	931	
		333	433	533	633	733	833	933	
		335	435	535	635	735	835	935	
		339	439	539	639	739	839	939	



OVER EUROMAIR



Euromair Polymair 4



Euromair Minijet 120



Euromair Jetmix 100-70



Euromair Compact Pro 35

De Franse fabrikant **EUROMAIR** focust zich met haar spuitmachines op het verwerken van bitumen, plamuren en poeder vulstoffen voor zowel interieure als exterieure bouwtoepassingen

Europe Projection en Euromair Distribution zijn fabrikanten en distributeurs van professionele apparatuur voor de projectie van plamuur en verf.

Het doel van Euromair is om materiaal van professionele kwaliteit aan te bieden aan de klanten en hun tegelijkertijd doeltreffend aanpassen aan de verwachtingen van de verschillende markten die voortdurend evolueren.

Dankzij de kwaliteit en betrouwbaarheid van de producten en de technische en commerciële service die ze bieden in het kader van de distributiepartnerschappen, is ook hun merk aanwezig bij het brede Euromat aanbod.

Wij als Euromat zijn dan ook enorm blij met deze samenwerking en kijken uit naar verdere ontwikkelingen.

3.2



NIEUW

EUROMAIR POLYMAIR 4

Ref. nr. 156.03

- Productstroom: 0 tot 4 kg/min
- Motorvermogen: 0,75 kW
- Elektrische voeding: 230 V - 50 & 60 Hz
- Motorstroom: 3,64 A
- Tankinhoud: 32 L
- Maximale korrelgrootte: 1,5 mm
- Pomp: MAP 1
- Maximale druk: 30 bar
- Minimumdruk: 10 bar
- Turbinevermogen: 1700 W
- Turbine druk: 0,67 bar
- Afmetingen: (l x b x h) 720 x 600 x 900 mm
- Gewicht: 60 kg
- Elektronische besturing

€ **150**/dag

voor contracten \geq 20 werkdagen

Weekprijs: 200/dag (> 5 werkdagen)

Dagprijs: 250/dag (\leq 5 werkdagen)

NIEUW

EUROMAIR MINIJET 120

Ref. nr. 156.02

- Capaciteit: 57 L
- Maximale productstroom: 6 L/min
- Pomp: JET 2
- Max. werkdruk: 120 bar
- Motorvermogen: 2,2 kW
- Stroomvoorziening: 230 V / 50-60 Hz
- Afmetingen (L x B x H): 1130 x 610 x 780 mm
- Gewicht: 62 kg

€ **200**/dag

voor contracten \geq 20 werkdagen

Weekprijs: 250/dag (> 5 werkdagen)

Dagprijs: 300/dag (\leq 5 werkdagen)



NIEUW

EUROMAIR JETMIX 100-70

Ref. nr. 156.04



- Capaciteit: 60 L
- Maximale productstroom: 6 L/min
- Pomp: JET 2
- Max. werkdruk: 110 bar
- Motorkracht: 2,2 kW
- Stroomvoorziening: 230 V / 50-60 Hz
- Afmetingen (L x B x H): 1230 x 720 x 1150 mm
- Gewicht: 129 kg

€ **250**/dag

voor contracten \geq 20 werkdagen

Weekprijs: 300/dag (> 5 werkdagen)

Dagprijs: 350/dag (\leq 5 werkdagen)

NIEUW

EUROMAIR COMPACT PRO 35 MET PREMIUM MIXER

Ref. nr. 156.01

- Productstroom: 0 tot 30 kg/min
- Motorvermogen: 2,2 kW
- Debiet geabsorbeerde lucht: 366 L/min
- Vermogen compressor: 2,2 kW
- Stroomvoorziening: 230 V - 16 A - 50 Hz
- Inhoud machinetank: 100 L
- Mixermotor: 1,1 kW
- Inhoud mengtank: 70 L
- Afm. machine (L x B x H): 130 x 70 x 75 cm
- Afm. menger (L x B x H): 88 x 52 x 57 cm
- Gewicht machine: 143 kg
- Gewicht mixer: 75 kg
- Geluidsniveau: 96 Lwa
- Geïntegreerde trilmotoren

€ **300**/dag

voor contracten \geq 20 werkdagen

Weekprijs: 350/dag (> 5 werkdagen)

Dagprijs: 400/dag (\leq 5 werkdagen)



NUTTIGE INFO

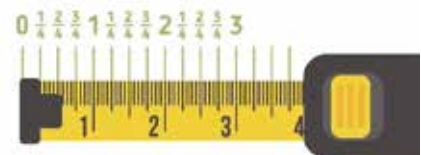

AANGENOMEN EENHEDEN		
Naam Grootheid	Symbol	Uitgedrukt in S.I.-eenheden
Tijd		
minuut	min.	1 min = 60 s
uur	h	1 h = 60 min = 3600 s
dag	d	1 d = 24 h = 86.400 s
Hoek		
graad	°	1° = (π/180) rad
minuut	'	1' = (1/60)°
seconde	"	1" = (1/60)'
Volume		
liter	l	1 l = 1 dm ³ = 10 ⁻³ m ³
Massa		
ton	t	1 t = 10 ³ kg
Druk		
bar	bar	1 bar = 10 ⁵ Pa



G100

EUROMAT.be

DOOSAN



STROOMGROEPEN



4.1

STROOMGROEPEN

Ref.	Model	Uitvoering	Inhoud brandstoftank (l)	Stroomuitgangen
167.17	EUROPOWER EP6000	Monofasig	6.1	2x MONO 2P+A 16A 220V

Ref.	Afmetingen lxbxh (mm)	Gewicht (kg)	Brandstof	Vermogen (kVA)	Prijs (M)	Prijs (W)	Prijs (D)
167.17	830x510x560	87	Benzine of Diesel	6	20	26	44



M = maand, W = week en D = dag

Ref.	Model	Uitvoering	Inhoud brandstoftank (l)	Stroomuitgangen
167.02	EUROPOWER Stroomgroep 10 kVA EPS113TDE	Driefasig	58	1x CEE MONO 2P+A 16A 220V 1x CEE 5P 16A 380V 1x CEE 5P 32A 380V
167.06	EUROPOWER Stroomgroep 20 kVA EPSR20TDE	Driefasig	124/368	2x MONO 2P+A 16A 220V 1x CEE MONO 2P+A 16A 220V 1x CEE 5P 16A 380V 1x CEE 5P 32A 380V
167.10	EUROPOWER Stroomgroep 30 kVA EPSR34TDE	Driefasig	263	2x MONO 2P+A 16A 220V 1x CEE MONO 2P+A 16A 220V 1x CEE 5P 16A 380V 1x CEE 5P 32A 380V 1x CEE 5P 63A 380V

Ref.	Afmetingen lxbxh (mm)	Gewicht (kg)	Brandstof	Vermogen (kVA)	Verbruik 75% (l/H)	Prijs (M)	Prijs (W)	Prijs (D)
167.02	1380x640x1080	395	Diesel	10	2,5	25	32	60
167.06	1850x910x1370	930/1117	Diesel	19	3,7	28	37	72
167.10	2090x1010x1470	1140	Diesel	30	6	31	40	79



M = maand, W = week en D = dag



Dominique

De verhuur afdeling speelt een vitale rol in het helpen van onze klanten om aan hun behoeften te voldoen.

Ons engagement om een uitstekende service te bieden is hierbij onwrikbaar. We zijn er trots op dat we aan onze klanten betrouwbare apparatuur van hoge kwaliteit kunnen leveren.

Door nauw samen te werken met onze klanten bouwen we sterke en duurzame relaties op, begrijpen we hun unieke wensen en passen we onze diensten daarop aan. Het gevoel van samenwerking en wederzijds vertrouwen tussen ons team en onze klanten is echt opmerkelijk. Ik ben enthousiast over de toekomst van de afdeling Verhuur en ik heb er alle vertrouwen in dat ons streven naar uitmuntendheid en klanttevredenheid de motor van ons succes zal blijven.

Ref.	Model	Uitvoering	Inhoud brandstoftank (l)	Stroomuitgangen
167.12	Doosan Stroomgroep 40 kVA G40	Driefasig	413	1x MONO 2P+A 16A 220V 1x CEE MONO 2P+A 16A 220V 1x CEE 5P 32A 380V 1x CEE 5P 63A 380V Incl. koperen barenstel om aansluitingen uit te voeren met kabelschoenen
167.16	Doosan Stroomgroep 60 kVA G60	Driefasig	413	1x MONO 2P+A 16A 220V 1x CEE MONO 2P+A 16A 220V 1x CEE 5P 32A 380V 1x CEE 5P 63A 380V Incl. koperen barenstel om aansluitingen uit te voeren met kabelschoenen
167.03	Doosan Stroomgroep 100 kVA G100	Driefasig	560	1x MONO 2P+A 16A 220V 1x CEE 5P 32A 380V 1x CEE 5P 63A 380V 1x CEE 5P 125A 380V Incl. koperen barenstel om aansluitingen uit te voeren met kabelschoenen

Ref.	Afmetingen lxbxh (mm)	Gewicht (kg)	Brandstof	Vermogen (kVA)	Verbruik 75% (l/h)	Prijs (M)	Prijs (W)	Prijs (D)
167.12	2470x1000x1750	1260	Diesel	40	6,8	35	45	93
167.16	2470x1000x1750	1260	Diesel	61	11,7	47	59	119
167.03	2720x1214x1763	1951	Diesel	100	17,6	60	74	153



M = maand, W = week en D = dag

Ref.	Model	Uitvoering	Inhoud brandstof-tank (l)	Stroomuitgangen	Vermogen (kVA)
167.05	Doosan Stroomgroep 150 kVA G150	Driefasig	961	1x MONO 2P+A 16A 220V 1x CEE MONO 2P+A 16A 220V 1x CEE 5P 32A 380V 1x CEE 5P 63A 380V 1x CEE 5P 125A 380V Incl. koperen barenstel om aansluitingen uit te voeren met kabelschoenen	150
167.25	Europower 180 kVA EPSR180TDE	Driefasig	1220	1 x MONO 2P+A 16A 220V 1x CEE MONO 2P+A 16A 220V 1 x CEE 5P 16A 380V 1 x CEE 5P 32A 380V 2 x CEE 5P 63A 380V 1 x CEE 5P 125A 380V 1 x SET (5) quick connectoren powersafe	180
167.07	Doosan Stroomgroep 200 kVA G200	Driefasig	961	1x MONO 2P+A 16A 220V 1x CEE MONO 2P+A 16A 220V 1x CEE 5P 32A 380V 1x CEE 5P 63A 380V 1x CEE 5P 125A 380V Incl. koperen barenstel om aansluitingen uit te voeren met kabelschoenen	200

Ref.	Afmetingen lxbxh (mm)	Gewicht (kg)	Brandstof	Verbruik 75% (l/H)
167.05	3566x1266x2017	2678	Diesel	25,1
167.25	3600x1230x2560	2950	Diesel	30,6
167.07	3566x1265x2017	2785	Diesel	30,4

Ref.	Prijs (M)	Prijs (W)	Prijs (D)
167.05	82	104	204
167.25	88	113	215
167.07	91	117	218

M = maand, W = week en D = dag





€ **107** /dag

voor contracten \geq 20 werkdagen

Weekprijs: 145/dag (> 5 werkdagen)

Dagprijs: 264/dag (\leq 5 werkdagen)

EUROPOWER STROOMGROEP 250 KVA EPSR250TDE-3A

Ref. nr. 167.08

- Uitvoering: Driefasig
- Inhoud brandstoftank: 1120 l Diesel
- Vermogen: 250 kVA
- Verbruik 75%: 43,5 l/H
- Stroomuitgangen:
 - 2 x 230V shuko – 16 A
 - 1 x CEE 400V 5P – 16 A
 - 2 x CEE 400V 5P – 32 A
 - 2 x CEE 400V 5P – 63 A
 - 1 x CEE 400V 5P – 125 A
 - 1 set (5) quick connectoren powersafe
- Afmetingen (lxbxh): 3600x1230x2570 mm
- Gewicht: 3320 kg



€ **46** /dag

voor contracten \geq 20 werkdagen

Weekprijs: 60/dag (> 5 werkdagen)

Dagprijs: 104/dag (\leq 5 werkdagen)

EUROPOWER STROOMGROEP 44 KVA OP AANHANGWAGEN EPSR44TDE

Ref. nr. 167.22

- Transport: > 750 kg (Rijbewijs BE verplicht)
- Uitvoering: Driefasig
- Brandstof: Diesel / Inhoud brandstoftank: 263 l
- Vermogen: 44 kVA
- Verbruik 75%: 7,7 l/H
- Stroomuitgangen:
 - 2x MONO 2P+A 16A 220V
 - 1x CEE MONO 2P+A 16A 220V
 - 1x CEE 5P 16A 380V
 - 1x CEE 5P 32A 380V
 - 1x CEE 5P 63A 380V
- Afmetingen (lxbxh): 209x101x147 mm
- Gewicht: 1250 (groep) + 290 (aanhangwagen) kg



DoosanPortablePower.eu

181400

EUROMAT.be

DOOSAN

97

DoosanPortablePower.eu

181361

EUROMAT.be

DOOSAN

97

STROOMGROEPEN TOEBEHOREN

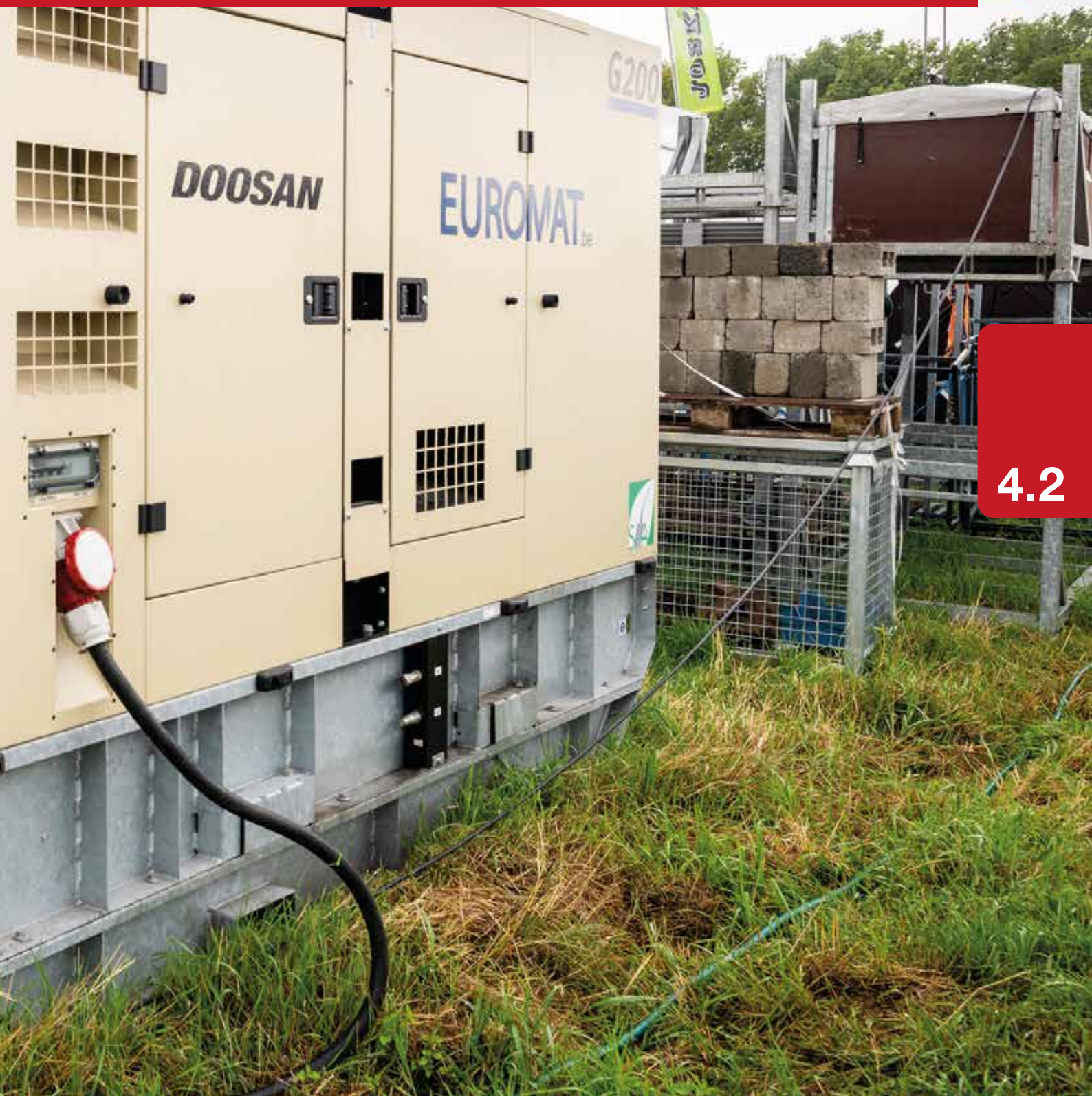

4.2

TOEBEHOREN STROOMGROEPEN

Ref.	Model	Product	Afmetingen lxbxh (mm)	Leeg gewicht (kg)	Prijs (M)	Prijs (W)	Prijs (D)
111.01 111.02	995l	Externe brandstoftank	1560x1192x1260	465	11	17	22
111.03 111.04	2400l	Externe brandstoftank	2486x1192x1500	700	17	27	39
111.09	3000l	Externe brandstoftank	2760x1250x1690	925	21	36	50
111.10	2200l & 200l AdBlue	Externe combi brandstoftank	2906x1192x1510	900	43	62	86



OPTIONEEL BIJ HUREN

- 1 set diesel brandstof twinslang 7 m met flatkoppeling:
€ 5 voor alle huurperiodes
- 1 set brandstofpomp Tolsma incl. plaat 220 V AC ingebouwd +
€ 12/dag voor contracten ≥ 20 werkdagen
€ 14/dag (> 5 werkdagen)
€ 18/dag (≤ 5 werkdagen)

Externe combi brandstoftank (Diesel & AdBlue) is voorzien van ingebouwde dieselpomp 56l/min. en AdBluepomp met digitale teller (4 cijfers) – spanning 220 V.

Ref.	Model	Product	Aan-sluiting	Lengte kabel	Aantal stopcontacten	Type kabel
123.01	40 m 230V	Kabel op haspel	Mono-fasig	40 m	3	H07RN-F3G2.5
123.10	80 m 230V	Kabel op haspel	Mono-fasig	80 m	6	H07RN-F3G2.5
123.11	30 m 230/400V	Kabel op haspel	32A	30 m	1x 32A - niet afgezekerd 1x 16A - afgezekerd 3x mono - afgezekerd	H07RN-F-5G6

Ref.	Prijs (M)	Prijs (W)	Prijs (D)
123.01	8	9	14
123.10	16	20	27
123.11	16	20	27



GASDETECTIE

€ 45/dag
voor contracten
≥ 20 werkdagen

Weekprijs: 65/dag (> 5 werkdagen)
Dagprijs: 100/dag (≤ 5 werkdagen)



M = maand, W = week en D = dag



Ref.	Product	Prijs (M)	Prijs (W)	Prijs (D)
172.01	Veiligheidsransfo 220V > 24V 600 VA	13	18	23

WERFKAST CE 32A - 5P - 400V

Ref. nr. 183.02

€ **13**/dag

voor contracten ≥ 20 werkdagen

Weekprijs: 16/dag (> 5 werkdagen)

Dagprijs: 23/dag (≤ 5 werkdagen)

- Out: beveiligd
2x CE16A 5P 400V
1x CE 32A 5P 400V
4x mono 16A 230v nf

- Beveiliging:
1x diff. 40A 4P 30mA
1x aut. C32A 4P 10kA
1x aut. C16A 4P 10kA
2x aut. C16A 2P

- Beschermingsklasse: IP44



WERFKAST CE 63A - 5P - 400V

Ref. nr. 183.03

€ **19**/dag

voor contracten ≥ 20 werkdagen

Weekprijs: 23/dag (> 5 werkdagen)

Dagprijs: 33/dag (≤ 5 werkdagen)

- Out: beveiligd
1x CE 63A 5 P 400V
2x CE16A 5P 400V
CE 32A 5P 400
8x mono 16A 230v nf

- Beveiliging:
1x diff. 63A 4P 30mA
2x aut. C32A 4P 10kA
2x aut. C16A 4P 10kA
4x aut. C16A 2P

- Beschermingsklasse: IP44

WERFKAST CE 125A - 5P - 400V

Ref. nr. 183.04

€ **26**/dag

voor contracten ≥ 20 werkdagen

Weekprijs: 31/dag (> 5 werkdagen)

Dagprijs: 42/dag (≤ 5 werkdagen)

- Out: beveiligd
2x CE 63A 5P 400V
3x CE 32A 5P 400V
2x CE16A 5P 400V
2x 16A 3P 230V
4x mono 16A 230v nf

- Beveiliging:
1x diff. 125A 4P 30mA
2x aut. C63A 4P 10kA
3x aut. C32A 4P 10kA
2x aut. C16A 4P 10kA
1x diff. 16A 2P 30mA
3x aut. C16A 2P

- Beschermingsklasse: IP44



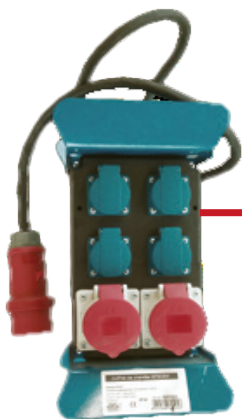

WERFKAST CE 16A - 5P - 400V

Ref. nr. 183.01

€ 11 /dag
 voor contracten \geq 20 werkdagen
 Weekprijs: 14/dag (> 5 werkdagen)
 Dagprijs: 20/dag (\leq 5 werkdagen)

- Out: beveiligd
 2x CE16A 5P 400V
 4x mono 16A 230v nf
 - Beveiliging:
 1x diff. 40A 4P 30mA
 1x aut. C32A 4P 10kA
 2x aut. C16A
- Beschermingsklasse: IP44

Ref.	Model	Product	Prijs (M)	Prijs (W)	Prijs (D)
123.02	elektrische kabel 16A - 220V (20 m)	Voedingskabel	4	5	7
123.03	elektrische kabel 16A - 380V (20 m)	Voedingskabel	4	5	7
123.04	elektrische kabel 32A - 380V (20 m)	Voedingskabel	5	6	8
123.05	elektrische kabel 63A - 380V (20 m)	Voedingskabel	7	9	17
123.06	elektrische kabel 125A - 380V (20 m)	Voedingskabel	8	11	20
123.13	elektrische kabel 2P+A 16A - CEE 24 Volt (25 M)	Voedingskabel	4	5	7

M = maand, W = week en D = dag



Kabel CEE 5P 32A 380 Volt x 20 m



Kabel CEE 5P 63A 380 Volt x 20 m



Kabel CEE 5P 125A 380 Volt x 20 m



Kabel CEE verlengkabel - 3-polig - 2P + A 16A 220 Volt x 25 m



LICHTMASTEN

4.3

44kVA RENTAL
190634



EUROMAT.be





EUROMAT
KONKRETI-VALUUNNAN KÄYTTÖ
KÄYTTÖOHJE
www.euromat.fi

18947

190469

04

GENERAC CTF10 SUPER LED ZONDER INGEBOUWDE STROOMGROEP

Ref. nr. 138.03



€ **35**/dag
voor contracten
≥ 20 werkdagen

Weekprijs: 52/dag
(> 5 werkdagen)

Dagprijs: 68/dag
(≤ 5 werkdagen)

- Lampen: 4x 1240W LED
- Lichtsterkte: 139.200 lumen
- Lier: Manueel
- Max. masthoogte: 10 m
- Afmetingen (lxbxh): 1150x1150x2552 mm
- Gewicht 396 kg
- Werking: Handmatig



GENERAC CUBE+ MET INGEBOUWDE STROOMGROEP

Ref. nr. 138.02



€ **52**/dag
voor contracten
≥ 20 werkdagen

Weekprijs: 67/dag
(> 5 werkdagen)

Dagprijs: 108/dag
(≤ 5 werkdagen)

- Lampen: 4x 300 W LD Super LED
- Lichtsterkte 153.000 lumen
- Motor: Kubota
- Inhoud brandstoftank 170 l
- Lier: Hydraulisch
- Max. masthoogte: 8 m
- Afmetingen (lxbxh): 1220x1150x2420 mm
- Gewicht 1070 kg
- Werking: Handmatig / auto via lichtsensor of timer
- Werktijd: 283 h



GENERAC V20 K2 MOBIEL

Ref. nr. 138.04

€ **56**/dag

voor contracten
≥ 20 werkdagen

Weekprijs: 73/dag
(> 5 werkdagen)

Dagprijs: 113/dag
(≤ 5 werkdagen)

- Transport: >750 kg Rijbewijs BE verplicht
- Lampen: 4x 320 W LED
- Lichtsterkte: 167.300 lumen
- Motor: Kubota
- Inhoud brandstoftank 100 l
- Lier: Hydraulisch
- Max. masthoogte: 8,5 m
- Afmetingen (lxbxh): 2200x1400x2440 mm
- Gewicht 980 kg



Ref.	Model	Lampen (W)	Lichtsterkte (lumen)	Verlichte zone	Vereiste generator (kVa)	Max. statiefhoogte (mm)
137.01	Doosan lichtballon bl2000	4x 500W 2x 1000W	54000	1400 m ²	1	5350
137.03	Doosan Lichtballon bl400/bl600	4x 100W/6x 100W LED	50000	615 m ²	1	5350

Ref.	Afmetingen lxbxh (mm)	Gewicht (kg)	Stroomverbruik (kw)	Prijs (M)	Prijs (W)	Prijs (D)
137.01	950x350x330	10	3	25	32	53
137.03	1000x300x300	7	1	33	40	60

M = maand, W = week en D = dag





SCHAARLIFTEN & HOOGWERKERS

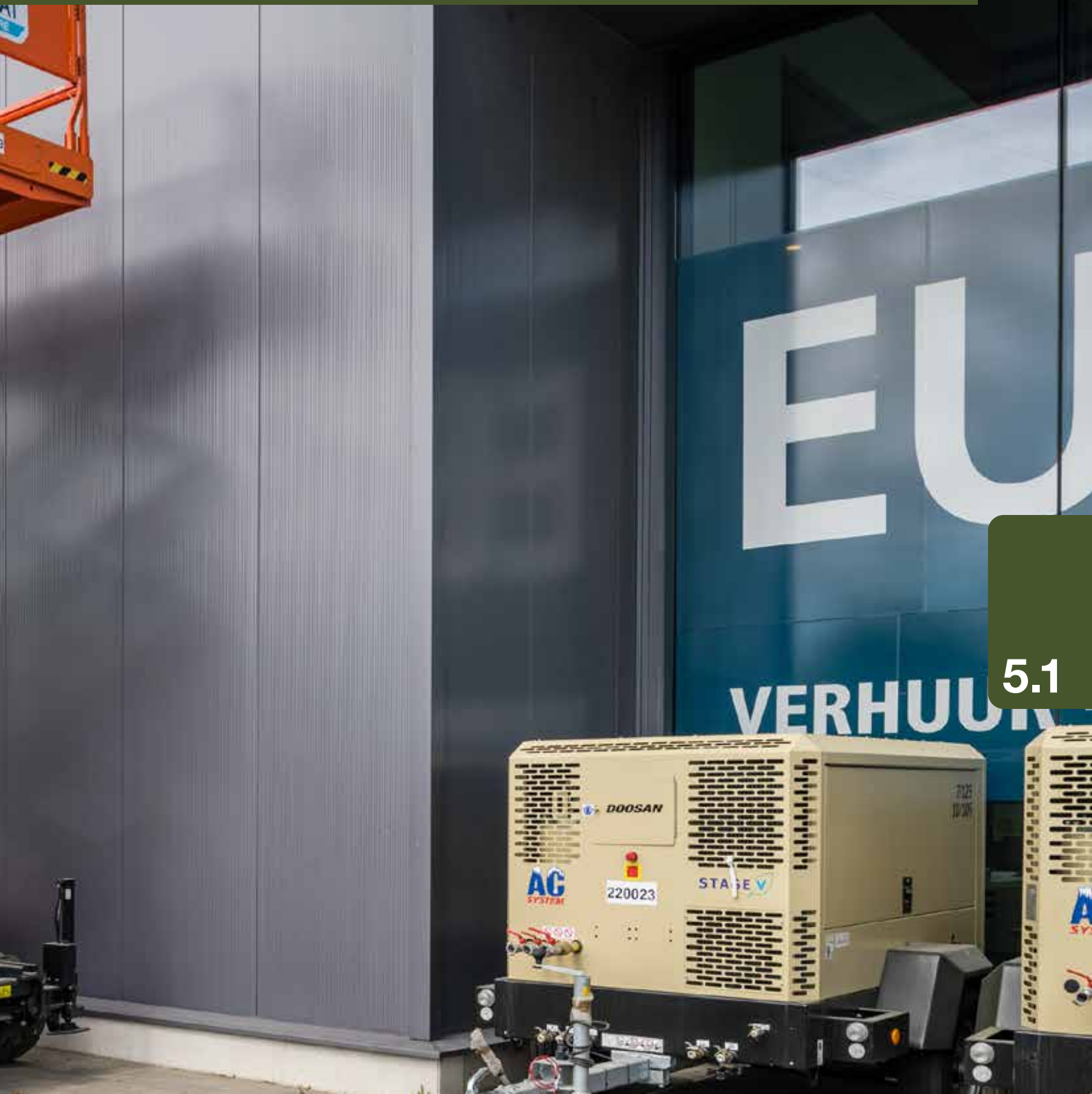

5.1



JLG SCHAARLIFT 8M ELEKTRISCH – 2032ES

Ref. nr. 133.10

€ **34**/dag
voor contracten
≥ 20 werkdagen

- Werkhoogte: 7,9 m
- Platformhoogte: 6,1 m
- Hefvermogen: 360 kg
- Afmetingen (lxbxh): 2300x760x2200 mm
- Gewicht: 2020 kg

Weekprijs: 43/dag (> 5 werkdagen)

Dagprijs: 74/dag (≤ 5 werkdagen)

JLG SCHAARLIFT 10M ELEKTRISCH – 2646ES

Ref. nr. 133.05

€ **45**/dag
voor contracten
≥ 20 werkdagen

- Werkhoogte: 9,92 m
- Platformhoogte: 7,9 m
- Hefvermogen: 450 kg
- Afmetingen (lxbxh): 2500x1120x2360 mm
- Gewicht: 2550 kg

Weekprijs: 56/dag (> 5 werkdagen)

Dagprijs: 95/dag (≤ 5 werkdagen)



JLG SCHAARLIFT 12M ELEKTRISCH - 3246ES

Ref. nr. 133.07

€ **62**/dag
voor contracten
≥ 20 werkdagen

- Werkhoogte: 11,4 m
- Platformhoogte: 10,06 m
- Hefvermogen: 320 kg
- Afmetingen (lxbxh): 2500x1220x2360 mm
- Gewicht: 2750 kg

Weekprijs: 74/dag (> 5 werkdagen)

Dagprijs: 128/dag (≤ 5 werkdagen)

Nota: Je bent verplicht om een veiligheidsharnas / -gordel te gebruiken vanaf een werkhoogte van 2 meter. Indien niet in jouw bezit, dan verhuren wij deze graag optioneel.



JLG SCHAARLIFT 12M DIESEL – RT3369

Ref. nr. 133.06

€ **91** /dag
voor contracten
≥ 20 werkdagen

- Werkhoogte: 12 m
- Platformhoogte: 10 m
- Hefvermogen: 454 kg
- Afmetingen (lxbxh): 3530x1760x2460 mm
- Gewicht: 4017 kg

Weekprijs: 119/dag (> 5 werkdagen)

Dagprijs: 173/dag (≤ 5 werkdagen)



JLG SCHAARLIFT 16M DIESEL - RT4769

Ref. nr. 133.09

- Werkhoogte: 16 m
- Platformhoogte: 14,33 m
- Hefvermogen: 363 kg
- Afmetingen (lxbxh): 3530x1760x2770 mm
- Gewicht: 6895 kg
- stabiliserende wielen

€ **118** dag
voor contracten ≥ 20 werkdagen

Weekprijs: 155/dag (> 5 werkdagen)

Dagprijs: 252/dag (≤ 5 werkdagen)



Ref.	Product	Prijs (M)	Prijs (W)	Prijs (D)
175.01	Veiligheidsharnas / -gordel	5	7	9

M = maand, W = week en D = dag

Nota: Je bent verplicht om een veiligheidsharnas / -gordel te gebruiken vanaf een werkhoogte van 2 meter. Indien niet in jouw bezit, dan verhuren wij deze graag optioneel.

TOUCAN VERTICALE HOOGWERKER 8E

Ref. nr. 133.19

- Max. werkhoogte: 8,2 m
- Reikwijdte: 2,65 m
- Hefvermogen: 200 kg
- Afmetingen (lxbxh): 2100x1200x1990 mm
- Gewicht: 2100 kg
- Brandstof: elektrisch

€ **40** /dag
voor contracten \geq 20 werkdagen

Weekprijs: 58/dag (> 5 werkdagen)

Dagprijs: 113/dag (\leq 5 werkdagen)

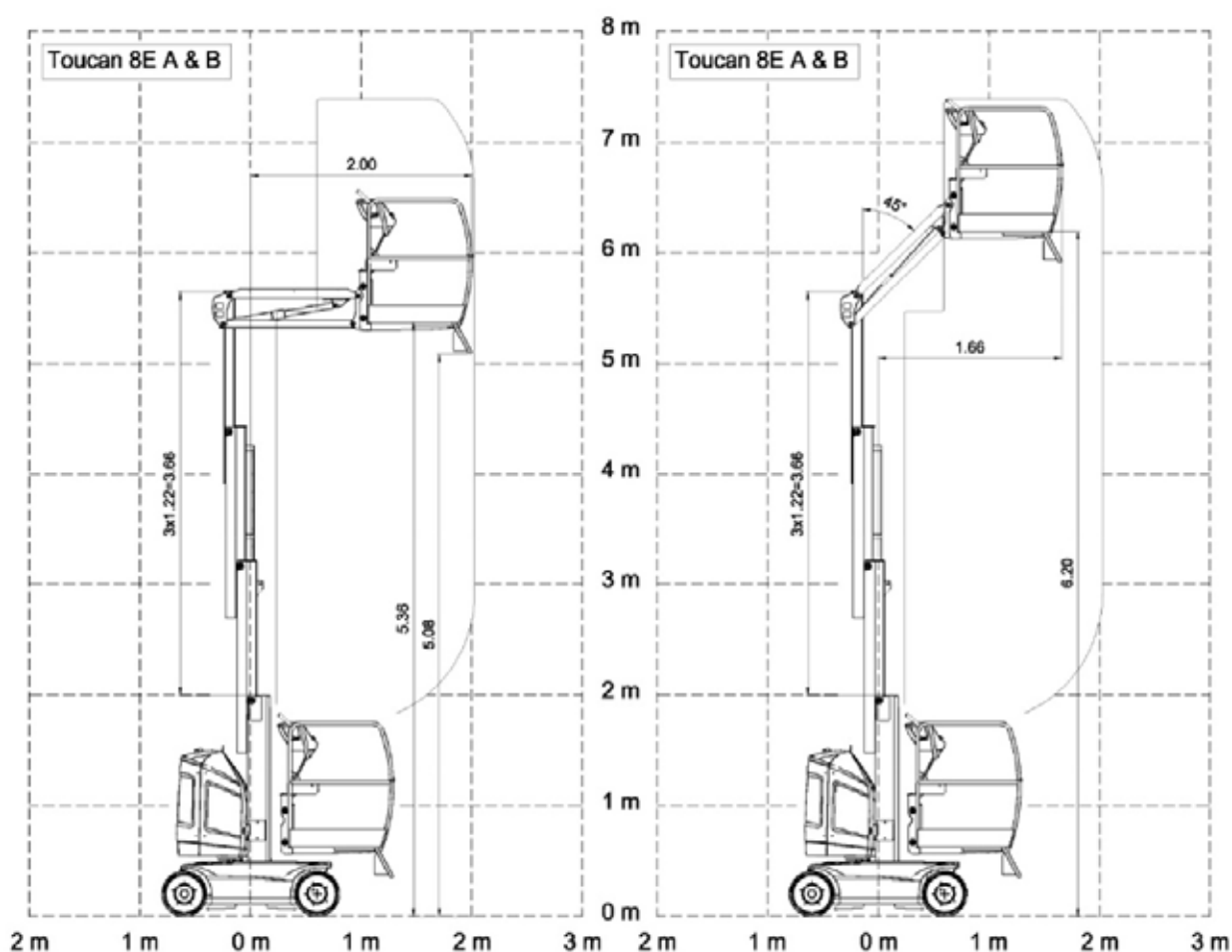

Nota: Je bent verplicht om een veiligheidsharnas / -gordel te gebruiken vanaf een werkhoogte van 2 meter. Indien niet in jouw bezit, dan verhuren wij deze graag optioneel.

NIEUW

TOUCAN VERTICALE HOOGWERKER 12E

Ref. nr. 133.22

- Brandstof: elektrisch
- Max. hefvermogen: 200 kg
- Werkhoogte: 11,8 m
- Reikwijdte: 5,1 m
- Afmetingen (lxbxh): 1050x700x3190 mm
- Gewicht: 4300 kg

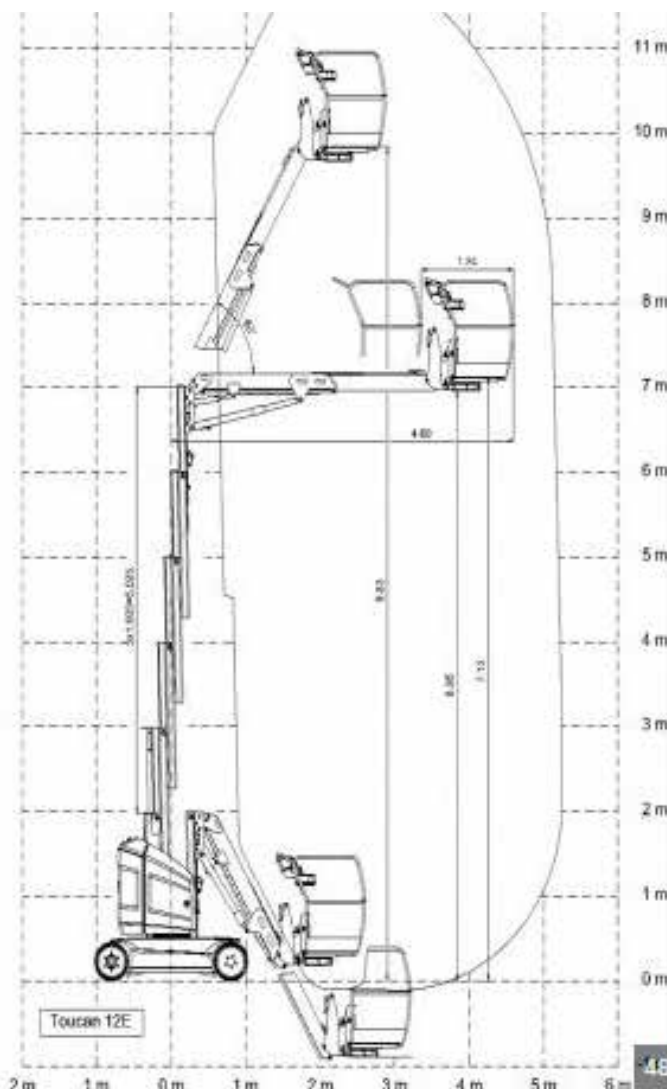
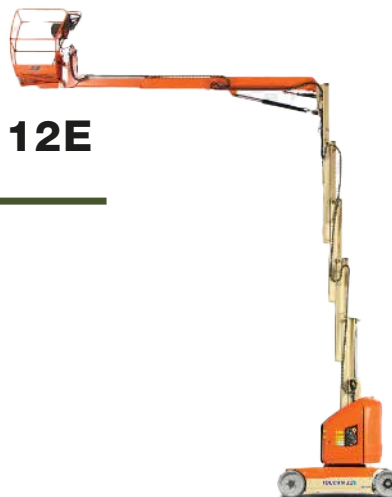

€ 98/dag

voor contracten \geq 20 werkdagen

Weekprijs: 132/dag ($>$ 5 werkdagen)

Dagprijs: 190/dag (\leq 5 werkdagen)

+ Batterijlading 15,00 € per verhuur
+ 7% verzekering
+ transporten
Excl. btw 21%

Nota: Je bent verplicht om een veiligheidsharnas / -gordel te gebruiken vanaf een werkhoogte van 2 meter. Indien niet in jouw bezit, dan verhuren wij deze graag optioneel.

JLG KNIKTELESCOOP 15M DIESEL 450AJ

Ref. nr. 133.01

- Werkhoogte: 15,5 m
- Platformhoogte: 13,72 m
- Reikwijdte: 7,47 m
- Hefvermogen: 227 kg
- Afmetingen (lxbxh): 6710x2340x2000 mm
- Gewicht: 6495 kg
- Brandstof: Diesel

€ **96**/dag
voor contracten
≥ 20 werkdagen

Weekprijs: 111/dag (> 5 werkdagen)

Dagprijs: 200/dag (≤ 5 werkdagen)

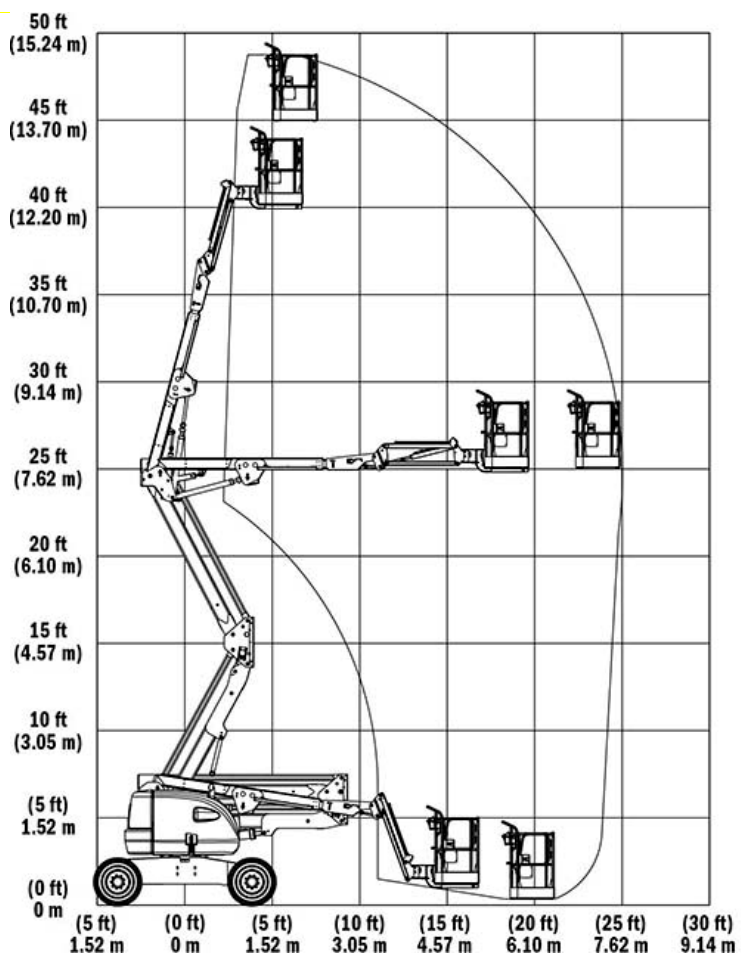

Nota: Je bent verplicht om een veiligheidsharnas / -gordel te gebruiken vanaf een werkhoogte van 2 meter. Indien niet in jouw bezit, dan verhuren wij deze graag optioneel.



JLG KNIKTELESCOOP 15M ELEKTRISCH E450AJ

Ref. nr. 133.20

€ **93**/dag
voor contracten
≥ 20 werkdagen

- Werkhoogte: 15,72 m
- Platformhoogte: 13,72 m
- Reikwijdte: 7,89 m
- Hefvermogen: 230 kg
- Afmetingen (lxbxh):
6450x1750x2010 mm
- Gewicht: 6670 kg
- Brandstof: Elektrisch

Weekprijs: 106/dag (> 5 werkdagen)

Dagprijs: 194/dag (≤ 5 werkdagen)

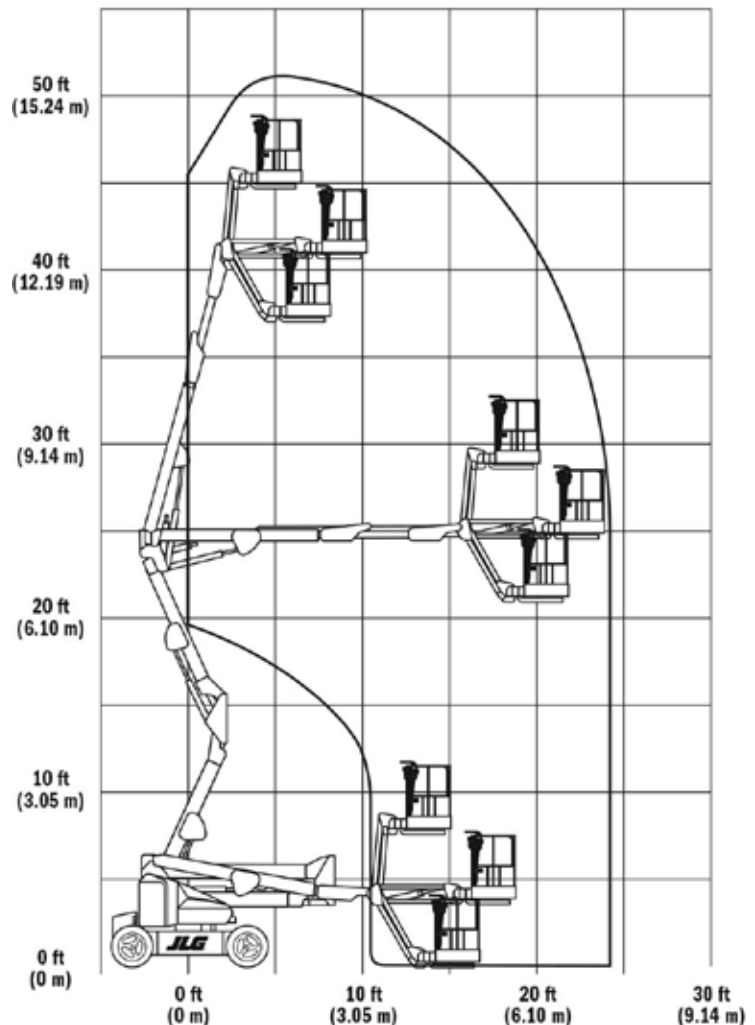

Nota: Je bent verplicht om een veiligheidsharnas / -gordel te gebruiken vanaf een werkhoogte van 2 meter. Indien niet in jouw bezit, dan verhuren wij deze graag optioneel.



€ **137** /dag

voor contracten
≥ 20 werkdagen

Weekprijs: 157/dag
(> 5 werkdagen)

Dagprijs: 284/dag
(≤ 5 werkdagen)

JLG KNIKTELESCOOP 20M DIESEL 600AJ

Ref. nr. 133.11

- Werkhoogte: 20,10 m
- Platformhoogte: 18,29 m
- Reikwijdte: 12,12 m
- Hefvermogen: 227 kg
- Afmetingen (lxbxh): 8830x2440x2540 mm
- Gewicht: 10650 kg
- Brandstof: Diesel

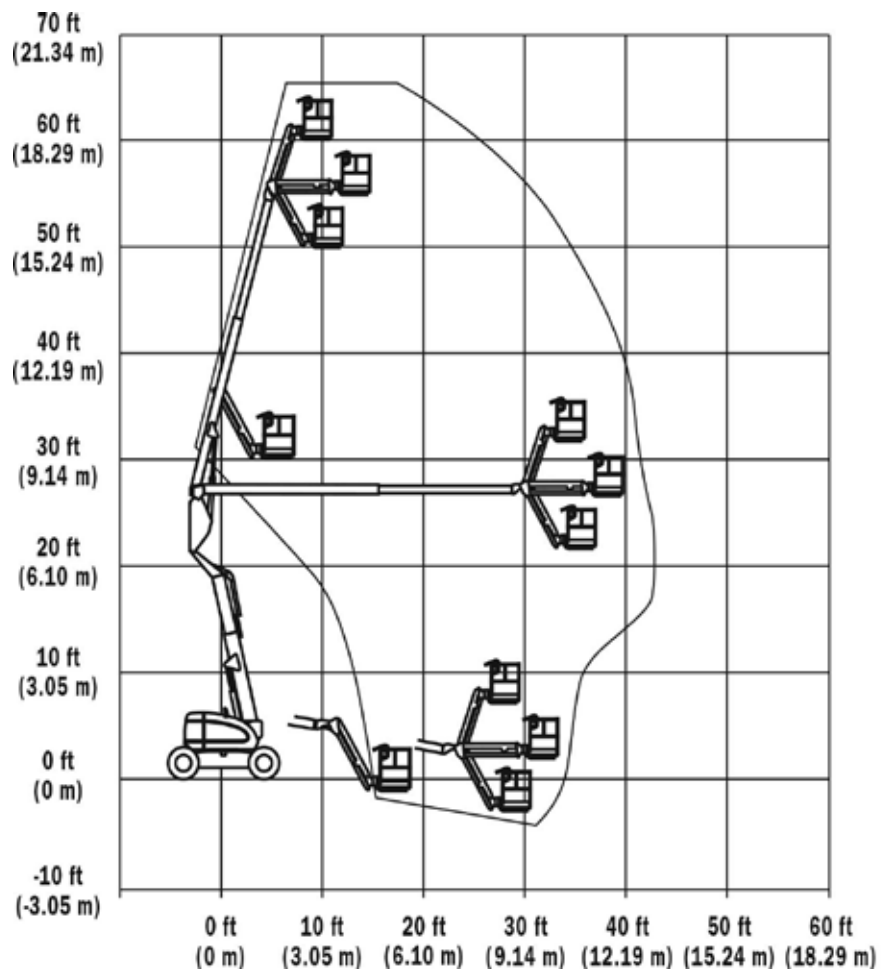

Nota: Je bent verplicht om een veiligheidsharnas / -gordel te gebruiken vanaf een werkhoogte van 2 meter. Indien niet in jouw bezit, dan verhuren wij deze graag optioneel.



€ **96**/dag
voor contracten
≥ 20 werkdagen

Weekprijs: 112/dag
(> 5 werkdagen)

Dagprijs: 200/dag
(≤ 5 werkdagen)

JLG SPINHOOGWERKER 13M X13J PLUS

Ref. nr. 133.21

- Werkhoogte: 13,3 m
- Max. hor. Werkvlucht: 7,08 m
- Transportlengte: 4,52 m
- Transporthoogte: 2,0 m
- Afmetingen hoogwerkerbak (lxbxh): 1335x690x1100 mm
- Toelaatbare max. helling (tijdens rijden): 16°/28.7%
- Totale werkgewicht: 2230 kg
- Breedte (gesloten): 798/1086 mm
- Beschikb. Therm. Motor: Honda Gx440 + 12 pk
- Elektrische motor: 2,2 kW - 230 V - 50 Hz - 1500 rpm
Maximale snelheid: I. 1,8 km/h - II. 3,6 km/h
- Brandstof: benzine

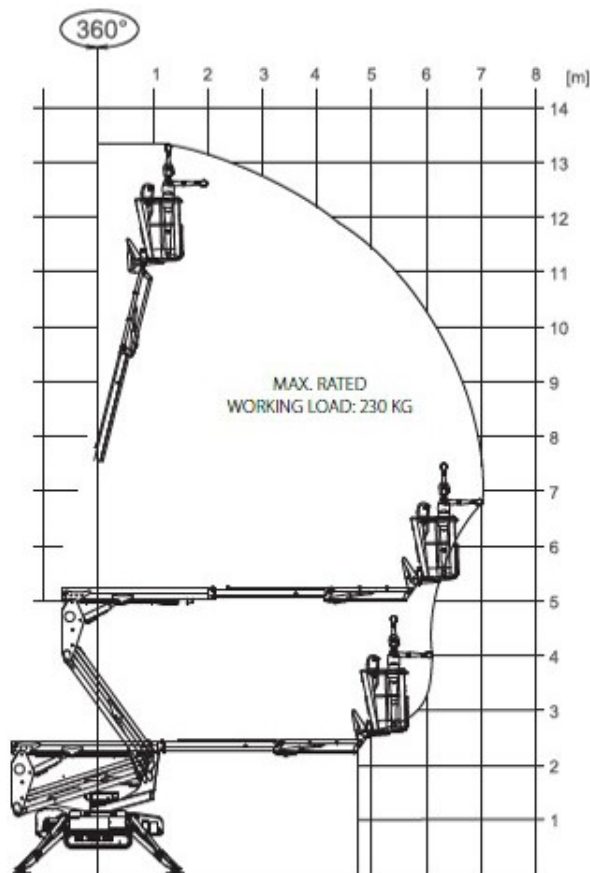
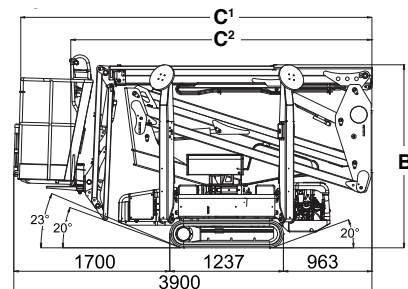
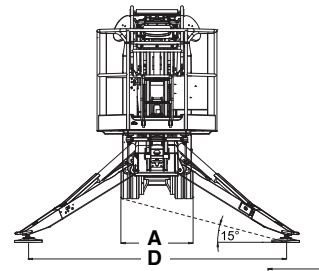

Nota: Je bent verplicht om een veiligheidsharnas / -gordel te gebruiken vanaf een werkhoogte van 2 meter. Indien niet in jouw bezit, dan verhuren wij deze graag optioneel.



€ **117** /dag
voor contracten
≥ 20 werkdagen

Weekprijs: 160/dag
(> 5 werkdagen)
Dagprijs: 246/dag
(≤ 5 werkdagen)

HINOWA SPINHOOGWERKER 17.75M LIGHTLIFT

Ref. nr. 133.03

- Werkhoogte: 17,6 m
- Max. hor. Werkvlucht: 7,5 m
- Transportlengte: 4,52 m
- Transporthoogte: 2,0 m
- Afmetingen hoogwerkerbak (lxbxh): 1335x690x1100 mm
- Toelaatbare max. helling (tijdens rijden): 16°/28.7%
- Totale werkgewicht: 2230 kg
- Breedte (gesloten): 798/1086 mm
- Beschikb. Therm. Motor: Honda Gx440 + 12 pk
- Elektrische motor: 2,2 kW - 230 V - 50 Hz - 1500 rpm
- Maximale snelheid: I. 1,8 km/h - II. 3,6 km/h
- Brandstof: benzine

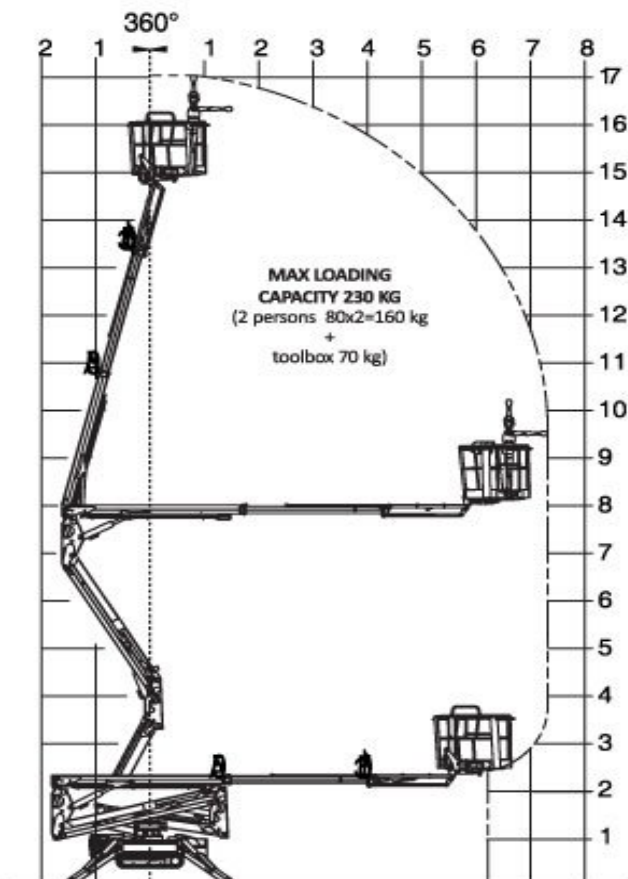

Nota: Je bent verplicht om een veiligheidsharnas / -gordel te gebruiken vanaf een werkhoogte van 2 meter. Indien niet in jouw bezit, dan verhuren wij deze graag optioneel.

JLG SPINHOOGWERKER 20M DIESEL – X20J PLUS

Ref. nr. 133.18

- Werkhoogte: 20,5 m
- Max. hor. Werkvlucht: 9,2 m
- Transportlengte: 5,0 m
- Transporthoogte: 2,0 m
- Afmetingen hoogwerkerbak (lxbxh): 1998x690x1300 mm
- Toelaatbare max. helling (tijdens rijden): 28.7%
- Totale werkgewicht: 2840 kg
- Breedte (gesloten): 800 mm

€ **137** /dag

voor contracten ≥ 20 werkdagen

Weekprijs: 166/dag (> 5 werkdagen)

Dagprijs: 300/dag (≤ 5 werkdagen)

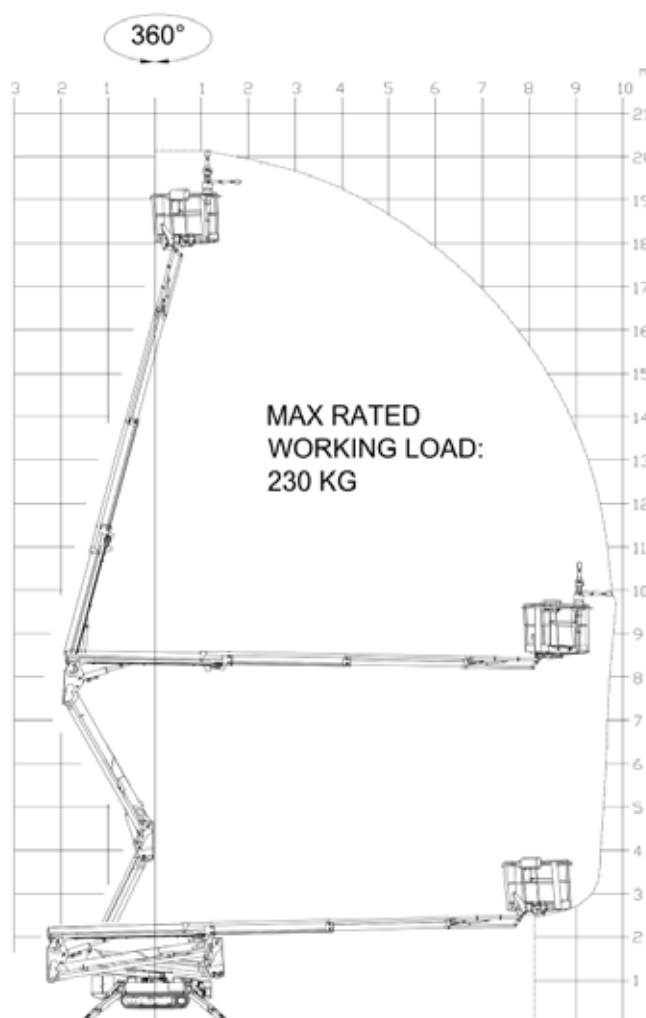

Nota: Je bent verplicht om een veiligheidsharnas / -gordel te gebruiken vanaf een werkhoogte van 2 meter. Indien niet in jouw bezit, dan verhuren wij deze graag optioneel.

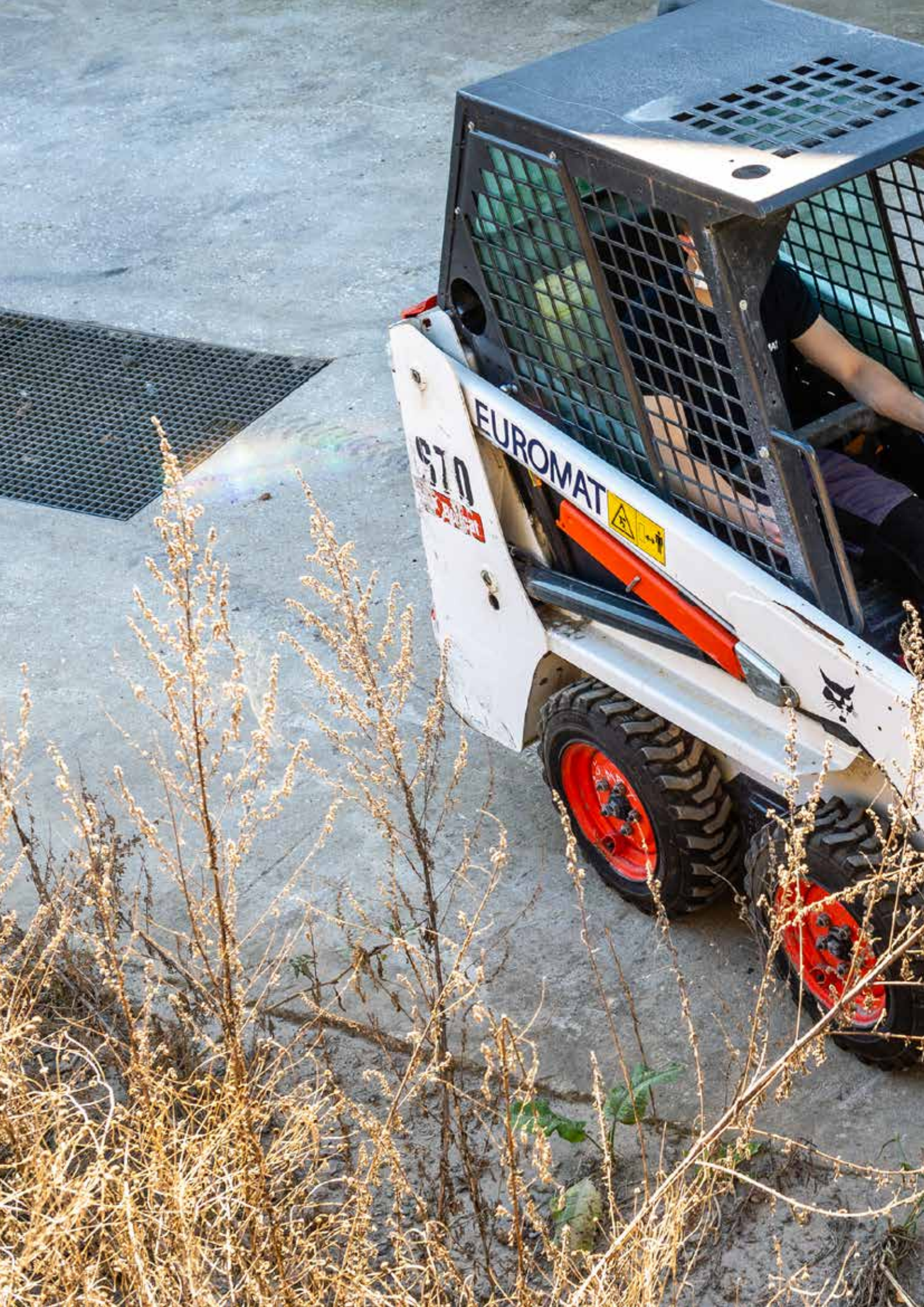



GRAAFMACHINES, LADERS & DUMPERS

5.2



BOBCAT MINIGRAVER 1 TON E10Z

Ref. nr. 143.01

- Gewicht: 1176 kg
- Max. Graafdiepte: 1820 mm
- Max. Dumphoogte: 2685 mm
- Afmetingen (lxbxh): 2793x710x2209 mm met opstaande veiligheidsbeugel
- Met neerklapbare veiligheidsbeugel is totale hoogte 1490mm
- Vermogen 7,5/9,38 kW/pk
- Snelheid: 2.1-3.1 km/h
- Brandstoftank: 16 l
- Aansluiting: KLAC C

€ **71**/dag
voor contracten
≥ 20 werkdagen

Weekprijs: 95/dag (> 5 werkdagen)

Dagprijs: 129/dag (≤ 5 werkdagen)



KOMATSU MINIGRAVER 1 TON PC09-1

Ref. nr. 143.01

- Gewicht: 1000 kg
- Max. graafdiepte: 1466 mm
- Max. dumphoogte: 2025 mm
- Afmetingen (lxbxh): 2810x850x2018 mm
- Vermogen: 6,8/9,1 kW/pk
- Snelheid: 1,5-3,0 km/h
- Brandstoftank: 10,8l
- Aansluiting: KLAC C

€ **71**/dag
voor contracten
≥ 20 werkdagen

Weekprijs: 95/dag (> 5 werkdagen)

Dagprijs: 129/dag (≤ 5 werkdagen)

KOMATSU MINIGRAVER 1.6 TON PC16R-3

Ref. nr. 143.02

- Gewicht: 1570 kg
- Max. graafdiepte: 2160 mm
- Max. dumphoogte: 3610 mm
- Afmetingen (lxbxh): 3525x1000x2500 mm
- Vermogen: 11,6/15,6 kW/pk
- Snelheid: 2,2-4,2 km/h
- Brandstoftank: 19l
- Aansluiting: KLAC C

€ **82**/dag

voor contracten
≥ 20 werkdagen

Weekprijs: 107/dag
(> 5 werkdagen)

Dagprijs: 147/dag
(≤ 5 werkdagen)



KOMATSU MINIGRAVER 2.6 TON PC26MR-3

Ref. nr. 143.06

- Gewicht: 2710 kg
- Max. graafdiepte: 2470 mm
- Max. dumphoogte: 4170 mm
- Afmetingen (lxbxh): 4045x1500x2500 mm
- Vermogen: 15,7/21,1 kW/pk
- Snelheid: 2,4-4,0 km/h
- Brandstoftank: 28 l
- Aansluiting: CW 30

€ **85**/dag

voor contracten
≥ 20 werkdagen

Weekprijs: 113/dag
(> 5 werkdagen)

Dagprijs: 154/dag
(≤ 5 werkdagen)



KOMATSU MINIGRAVER 3.5 TON PC35MR-3

Ref. nr. 143.08

- Gewicht: 3725 kg
- Max. graafdiepte: 3110 mm
- Max. dumphoogte: 5000 mm
- Afmetingen (lxbxh): 4825x1740x2520 mm
- Brandstoftank: 44 l
- Aansluiting: KLAC D

€ **96**/dag

voor contracten
≥ 20 werkdagen
Weekprijs: 122/dag
(> 5 werkdagen)
Dagprijs: 167/dag
(≤ 5 werkdagen)



KOMATSU MINIGRAVER 5 TON PC55MR-3

Ref. nr. 143.10



- Gewicht: 5280 kg
- Max. graafdiepte: 3800 mm
- Max. dumphoogte: 5945 mm
- Afmetingen (lxbxh): 5550x1960x2550 mm
- Vermogen: 29,5/39,6 kW/pk
- Snelheid: 2,8-4,6 km/h
- Brandstoftank: 65 l
- Aansluiting: KLAC F

€ **114**/dag

voor contracten
≥ 20 werkdagen
Weekprijs: 146/dag
(> 5 werkdagen)
Dagprijs: 198/dag
(≤ 5 werkdagen)

KOMATSU MINIGRAVER 8 TON PC80MR-3

Ref. nr. 143.12

- Gewicht: 7530 kg
- Max. graafdiepte: 4000 mm
- Max. dumphoogte: 6298 mm
- Afmetingen (lxbxh): 6060x2250x2800 mm
- Vermogen: 47,4/63,6 kW/pk
- Snelheid: 2,9-4,9 km/h
- Brandstoftank: 110 l
- Aansluiting: KLAC F

€ **148**/dag

voor contracten
≥ 20 werkdagen
Weekprijs: 183/dag
(> 5 werkdagen)
Dagprijs: 251/dag
(≤ 5 werkdagen)



KOMATSU MINIGRAVER 14 TON PC138US

Ref. nr. 143.04



- Gewicht: 13480 kg
- Max. graafdiepte: 5070 mm
- Max. dumphoogte: 9020 mm
- Afmetingen (lxbxh): 7805x2490x2815 mm
- Vermogen: 68,0/92,0 kW/pk
- Snelheid: 2,9-5,1 km/h
- Brandstoftank: 195 l
- Aansluiting: CW 30

€ **191**/dag

voor contracten
≥ 20 werkdagen
Weekprijs: 228/dag
(> 5 werkdagen)
Dagprijs: 317/dag
(≤ 5 werkdagen)

Ref.	Type	Gewicht	Prijs (M)	Prijs (W)	Prijs (D)
161.01	Breekhamers/ rotsbrekers	+ 1 ton	53	63	85
161.02	Breekhamers/ rotsbrekers	+ 1.5 ton	57	73	99
161.03	Breekhamers/ rotsbrekers	+ 2.5 ton	63	90	121
161.04	Breekhamers/ rotsbrekers	+ 5 ton	74	105	145
161.07	Breekhamers/ rotsbrekers	+ 8 ton	80	114	154
161.06	Breekhamers/ rotsbrekers	+ 14 ton	88	131	173



Gebruik en smeden van punt: € 32

Ref.	Type	Gewicht	Prijs (M)	Prijs (W)	Prijs (D)
143.13	Grondboor	2.5-3.5 ton	27	32	43



Ref.	Type	Gewicht	Prijs (M)	Prijs (W)	Prijs (D)
143.21	Sorteergrijper voor minigraver	2.5-3.5 ton	48	64	81
143.22	Sorteergrijper voor minigraver	5 ton	56	72	88
143.18	Sorteergrijper voor minigraver	8 ton	67	84	103



Ref.	Type	Gewicht	Prijs (M)	Prijs (W)	Prijs (D)
143.15	Kasseibak/puinbak	5-8 ton	21	28	39



M = maand, W = week en D = dag

€ **71** /dag

BOBCAT 1.3 TON – S70 SCHRANKLADER OP BANDEN

Ref. nr. 162.01

- Gewicht: 1291 kg
- Nom. Werkcapaciteit: 343 kg
- Kiplast: 686 kg
- Max. dumphoogte: 2399 mm
- Afmetingen (lxbxh): 2553x901x1814 mm
- Snelheid 9,8 km/h
- Brandstoftank: 24,6 l



voor contracten \geq 20 werkdagen
Weekprijs: 87/dag (> 5 werkdagen)
Dagprijs: 118/dag (\leq 5 werkdagen)

KOMATSU 1.8 TON – SK510-5 SCHRANKLADER OP BANDEN

Ref. nr. 162.02

- Gewicht: 1855 kg
- Nom. Werkcapaciteit: 455 kg
- Kiplast: 910 kg
- Max. dumphoogte: 2710 mm
- Afmetingen (lxbxh): 2920x1260x1925 mm
- Snelheid 10 km/h
- Brandstoftank: 38,5 l

€ **81** /dag

voor contracten
 \geq 20 werkdagen
Weekprijs: 99/dag
(> 5 werkdagen)
Dagprijs: 132/dag
(\leq 5 werkdagen)



BOBCAT 1.9 TON – S100 SCHRANKLADER OP BANDEN

Ref. nr. 162.02

- Gewicht: 1860 kg
- Nom. Werkcapaciteit: 457 kg
- Kiplast: 915 kg
- Max. dumphoogte: 2633 mm
- Afmetingen (lxbxh): 2800x1878x1167 mm
- Snelheid: 8.2 km/h
- Brandstoftank: 45 l

€ **81** dag

voor contracten
 \geq 20 werkdagen
Weekprijs: 99/dag
(> 5 werkdagen)
Dagprijs: 132/dag
(\leq 5 werkdagen)



De machine wordt gestuurd en voortbewogen door er mee te "schranken" over de ondergrond, de schranklader is eenvoudig te besturen in kleine ruimtes waar een korte draaicirkel noodzakelijk is.



BOBCAT 2.4 TON – S450 SCHRANKLADER OP BANDEN

Ref. nr. 162.03

- Gewicht: 2436 kg
- Nom. werkcapaciteit: 654 kg
- Kiplast: 1308 kg
- Max. dumphoogte: 2781 mm
- Afmetingen (lxbxh): 3172x1575x1976 mm
- Snelheid: 11.4 km/h
- Brandstoftank: 53.8 l



€ **90**/dag

voor contracten
≥ 20 werkdagen
Weekprijs: 110/dag
(> 5 werkdagen)
Dagprijs: 150/dag
(≤ 5 werkdagen)

€ **90**/dag

voor contracten
≥ 20 werkdagen
Weekprijs: 110/dag
(> 5 werkdagen)
Dagprijs: 150/dag
(≤ 5 werkdagen)

KOMATSU 2.5 TON – SK714-5 SCHRANKLADER OP BANDEN

Ref. nr. 162.03

- Gewicht: 2530 kg
- Nom. Werkcapaciteit: 650 kg
- Kiplast: 1300 kg
- Max. dumphoogte: 2850 mm
- Afmetingen (lxbxh): 3200x1550x1960 mm
- Snelheid: 16 km/h
- Brandstoftank: 53 l



€ **114**/dag

voor contracten
≥ 20 werkdagen
Weekprijs: 141/dag
(> 5 werkdagen)
Dagprijs: 190/dag
(≤ 5 werkdagen)

BOBCAT 2.9 TON – T450 SCHRANKLADER OP RUPSEN

Ref. nr. 162.08

- Gewicht: 2961 kg
- Nom. werkcapaciteit: 717 kg
- Kiplast: 2049 kg
- Max. dumphoogte: 2781 mm
- Afmetingen (lxbxh): 3216x1397x1976 mm
- Snelheid: 10.0 km/h
- Brandstoftank: 64.9 l



BOBCAT 3.4 TON – T590 SCHRANKLADER OP RUPSEN

Ref. nr. 162.07

- Gewicht: 3400 kg
- Nom. Werkcapaciteit: 992 kg
- Kiplast: 2834 kg
- Max. dumphoogte: 3023 mm
- Afmetingen (lxbxh): 3378x1704x1972 mm
- Snelheid 11,8 km/h
- Brandstoftank: 93,7 l

€ **126**/dag

voor contracten
≥ 20 werkdagen
Weekprijs: 155/dag
(> 5 werkdagen)
Dagprijs: 202/dag
(≤ 5 werkdagen)



M = maand, W = week en D = dag

Ref.	Product	Gewicht	Prijs (M)	Prijs (W)	Prijs (D)
162.09	Pelletvork	1.3-3.4 ton	8	10	14



Deze veegborstel is het best te gebruiken op schranklader Komatsu SK714-5 om uw werkzaamheden uit te voeren omwille van het gewicht tijdens het gebruik.

Ref.	Product	Gewicht	Prijs (M)	Prijs (W)	Prijs (D)
174.01	Veegborstel	1.3-2.8 ton	27	32	43

Ref.	Product	Gewicht	Prijs (M)	Prijs (W)	Prijs (D)
162.04	Industriegrijper	1.3-3.4 ton	28	34	46



KUNSTSTOF OPRIJPLATEN MET HANDVATEN

165.01

- Draagvermogen: 45 ton
- Afmetingen (lxbxh): 2000x1000x15 mm



€ 2/dag

voor contracten
≥ 20 werkdagen

Weekprijs: 4/dag (> 5 werkdagen)
Dagprijs: 10/dag (≤ 5 werkdagen)

NIEUW

ALLE TERREIN HEFTRUCK CPCD25- XW98C-RT4

Ref. nr. 178.39

- Lengte excl.vorken: 3085 mm
- Totale lengte incl. vorken: 4305 mm
- Totale hoogte: 2390 mm
- Max. breedte: 1557 mm
- Totale hefhoogte (triplex mast & side-shift): 4000 mm
- Totale hoogte (uitgeschoven mast): 4122 mm
- Draaicirkel: 3300 mm
- Eigen gewicht: 4850 kg
- Brandstof: Diesel



€ 70/dag

voor contracten
≥ 20 werkdagen

Weekprijs: 96/dag (> 5 werkdagen)
Dagprijs: 145/dag (≤ 5 werkdagen)

ALLE TERREIN 4X4 HEFTRUCK MC 25-4

Ref. nr. 178.39



- Lengte excl.vorken: 3045 mm
- Totale lengte incl. vorken: 4195 mm
- Totale hoogte: 2340 mm
- Max. breedte: 1450 mm
- Totale hefhoogte (duplex mast): 3300 mm
- Totale hoogte (uitgeschoven mast): 4156 mm
- Draaicirkel: 3405 mm
- Eigen gewicht: 4035 kg
- Brandstof: Diesel

€ 70/dag

voor contracten
≥ 20 werkdagen

Weekprijs: 96/dag (> 5 werkdagen)
Dagprijs: 145/dag (≤ 5 werkdagen)

M = maand, W = week en D = dag

WACKER NEUSON DT10 DUMPER OP RUPSEN

Ref. nr. 120.02

€ **42**/dag



- Gewicht: 650 kg
- Kiphoogte: 410 mm
- Capaciteit emmer: 0.387 m³
- Laadvermogen: 1000 kg
- Afmetingen (lxbxh): 1823x790x1445 mm
- Vermogen: 13/9,7 kW/pk
- Snelheid: 4 km/h
- Brandstoftank: 9,7 l

voor contracten
≥ 20 werkdagen

Weekprijs: 53/dag (> 5 werkdagen)

Dagprijs: 64/dag (≤ 5 werkdagen)

WACKER NEUSON DT12 DUMPER OP RUPSEN

Ref. nr. 120.03

€ **46**/dag

- Gewicht: 700 kg
- Kiphoogte: 460 mm
- Capaciteit emmer: 0.446 m³
- Laadvermogen: 1200 kg
- Afmetingen (lxbxh): 1800x830x1303 mm
- Vermogen: 15/11 kw/pk
- Snelheid: 4 km/h
- Brandstoftank: 9,7 l



voor contracten
≥ 20 werkdagen

Weekprijs: 57/dag
(> 5 werkdagen)

Dagprijs: 68/dag
(≤ 5 werkdagen)

WACKER NEUSON DT15 DUMPER OP RUPSEN

Ref. nr. 120.04

€ **54**/dag

- Gewicht: 1340 kg
- Kiphoogte: 810 mm
- Capaciteit emmer: 0.690 m³
- Laadvermogen: 1500 kg
- Afmetingen (lxbxh): 2585x1060x2372 mm
- Vermogen: 15/11 kW/pk
- Snelheid: 7,5 km/h
- Brandstoftank: 7,5 l



voor contracten
≥ 20 werkdagen

Weekprijs: 67/dag
(> 5 werkdagen)

Dagprijs: 93/dag
(≤ 5 werkdagen)



WACKER NEUSON DT23 DUMPER OP RUPSEN

Ref. nr. 120.07

€ **87** /dag

- Gewicht: 2285 kg
- Kiphoogte: 547 mm
- Capaciteit emmer: 1.1 m³
- Laadvermogen: 2300 kg
- Afmetingen (lxbxh): 3304x1300x2523 mm
- Vermogen: 18,5 kW/pk
- Snelheid: 7,5 km/h
- Brandstoftank: 26 l

voor contracten
≥ 20 werkdagen

Weekprijs: 122/dag (> 5 werkdagen)
Dagprijs: 168/dag (≤ 5 werkdagen)

WACKER NEUSON 3001 DUMPER OP BANDEN

Ref. nr. 120.01

- Gewicht: 2550 kg
- Kiphoogte: 1020 mm
- Capaciteit emmer: 1.3 m³
- Laadvermogen: 3000 kg
- Afmetingen (lxbxh): 4140x1785x2670 mm
- Vermogen: 26/35 kw/pk
- Snelheid: 21 km/h
- Brandstoftank: 21 l



€ **81** /dag

voor contracten
≥ 20 werkdagen

Weekprijs: 101/dag
(> 5 werkdagen)
Dagprijs: 147/dag
(≤ 5 werkdagen)

WACKER NEUSON 1501 HOOGKIEP DUMPER HOOGLOSSER

Ref. nr. 120.06



- Gewicht: 1500 kg
- Kiphoogte: 1450 mm
- Capaciteit emmer: 800 m³
- Laadvermogen: 1500 kg
- Knikhoek: 33°
- Afmetingen (lxbxh): 3300x1350x1885 mm
- Vermogen: 800 kw/pk
- Wiel aandrijving: Hydrostat.
Twin lock 4 wiel-aandrijving
- Snelheid: 16 km/h
- Brandstoftank: 20 l

€ **77** /dag

voor contracten
≥ 20 werkdagen

Weekprijs: 98/dag
(> 5 werkdagen)

Dagprijs: 137/dag
(≤ 5 werkdagen)



Ref.	Product	Prijs (M)	Prijs (W)	Prijs (D)
197.02	Klemmen grasdal enkel of dubbel	13	18	28
197.04	Klinkerbord	13	18	28
197.03	Boordsteenklem	30	34	51
197.05	Klem voor aviena square/circle	13	18	28

M = maand, W = week en D = dag

KNIKMOPS 1 TON - KM100

Ref. nr. 197.01

€ **62**/dag

- Gewicht: 1000 kg
- Max. hefvermogen: 910 kg
- Kiplast: 850 kg
- Max. dumphoogte: 1775 mm
- Afmetingen (lxbxh): 2940x1180x2250 mm
- Inhoud brandstoftank: 33 l

Weekprijs: 76/dag (> 5 werkdagen)

Dagprijs: 138/dag (≤ 5 werkdagen)

voor contracten
≥ 20 werkdagen







VERREIKERS

5.3

KRAMER 1245 VERREIKER

1.2 TON – 4,5M

Ref. nr. 178.40

- Lengte excl. vorken: 2916 mm
- Totale breedte: 1560 mm
- Totale hoogte: 1940 mm
- Draaicirkel: 3489 mm
- Gewicht leeg: 2700 kg
- Brandstof: Diesel

€ **74**/dag

voor contracten
≥ 20 werkdagen

Weekprijs: 106/dag (> 5 werkdagen)

Dagprijs: 171/dag (≤ 5 werkdagen)

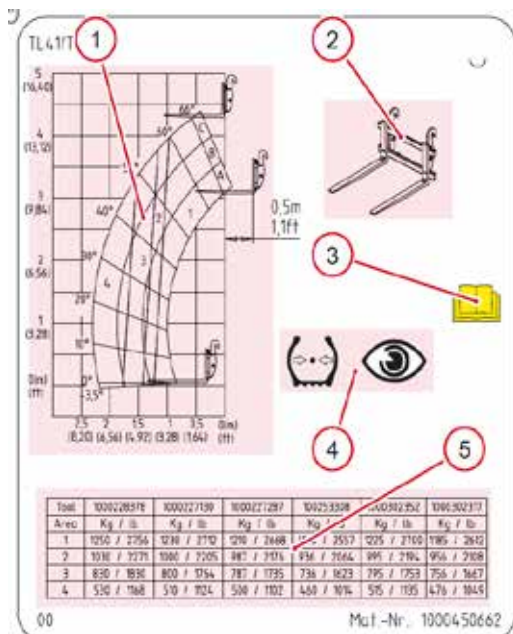

DIECI APOLLO 25.6 VERREIKER 2.5 TON - 6M

Ref. nr. 178.02

- Vereist rijbewijs: C
- Lengte excl. vorken: 3850 mm
- Totale breedte: 1800 mm
- Totale hoogte: 1980 mm
- Draaicirkel: 3400 mm
- Gewicht leeg: 4800 kg
- Brandstof: Diesel

€ **74**/dag

voor contracten ≥ 20 werkdagen

Weekprijs: 106/dag (> 5 werkdagen)

Dagprijs: 171/dag (≤ 5 werkdagen)

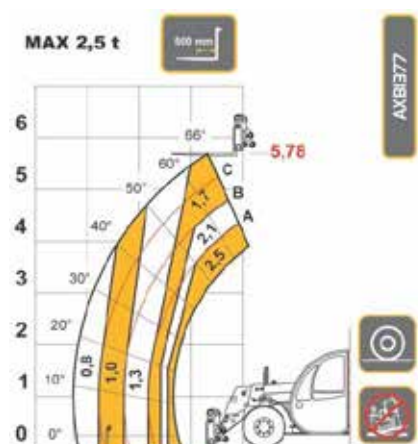



DIECI AGRI FARMER 28.7 & 30.7 VERREIKER 3.0 TON - 7M

Ref. nr. 178.09

- Lengte excl. vorken: 4765 mm
- Totale breedte: 2000 mm
- Totale hoogte: 2260 mm
- Draaicirkel: 4000 mm
- Gewicht leeg: 6100 kg
- Brandstof: Diesel

€ **76**/dag

voor contracten
≥ 20 werkdagen

Weekprijs: 111/dag (> 5 werkdagen)

Dagprijs: 183/dag (≤ 5 werkdagen)

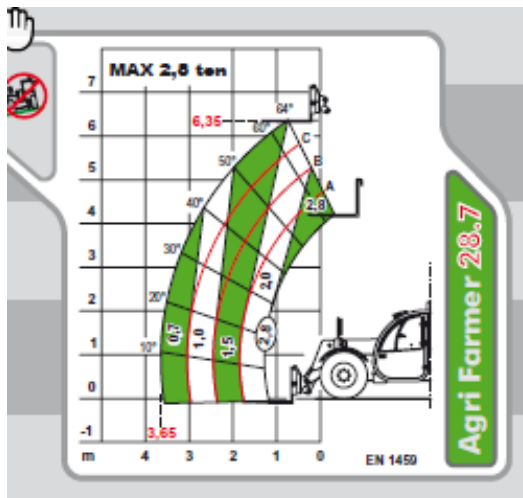

DIECI AGRI FARMER 40.7 POWER SHIFT VERREIKER 4 TON - 7M

Ref. nr. 178.14

- Lengte excl. vorken: 5070 mm
- Totale breedte: 2260 mm
- Totale hoogte: 2350 mm
- Draaicirkel: 3920 mm
- Gewicht leeg: 7700 kg
- Brandstof: Diesel

€ **97**/dag

voor contracten ≥ 20 werkdagen

Weekprijs: 144/dag (> 5 werkdagen)

Daarprijs: 230/dag (≤ 5 werkdagen)

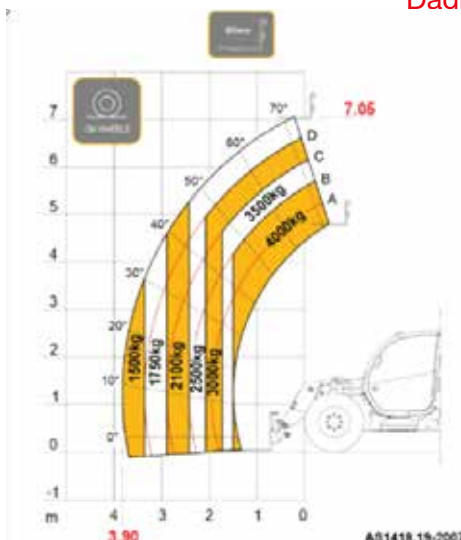

DIECI ICARUS 40.14 VERREIKER 4 TON - 14M

Ref. nr. 178.11

€ **136**/dag

voor contracten
≥ 20 werkdagen

- Lengte excl. vorken: 5560 mm
- Totale breedte: 2310 mm
- Totale hoogte: 2460 mm
- Draaicirkel: 3920 mm
- Gewicht leeg: 10200 kg
- Brandstof: Diesel

Weekprijs: 179/dag (> 5 werkdagen)

Dagprijs: 311/dag (≤ 5 werkdagen)

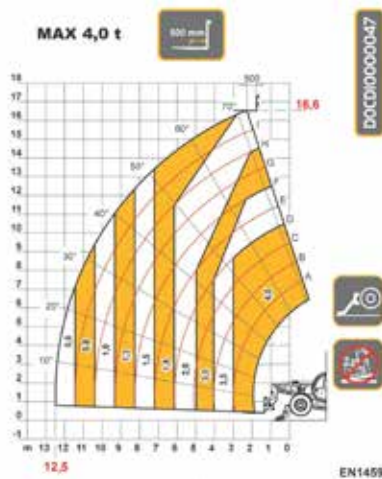

MANITOU 1440 EASY ST5 4.0 TON VERREIKER – 14M

Ref. nr. 178.11

- Lengte excl. vorken: 6130 mm
- Totale breedte: 2360 mm
- Totale hoogte: 2450 mm
- Draaicirkel: 3940 mm
- Gewicht leeg: 10855 kg
- Brandstof: Diesel

€ **136**/dag

voor contracten
≥ 20 werkdagen

Weekprijs: 179/dag (> 5 werkdagen)

Dagprijs: 311/dag (≤ 5 werkdagen)



Machine op stempels met veiligheidskooi

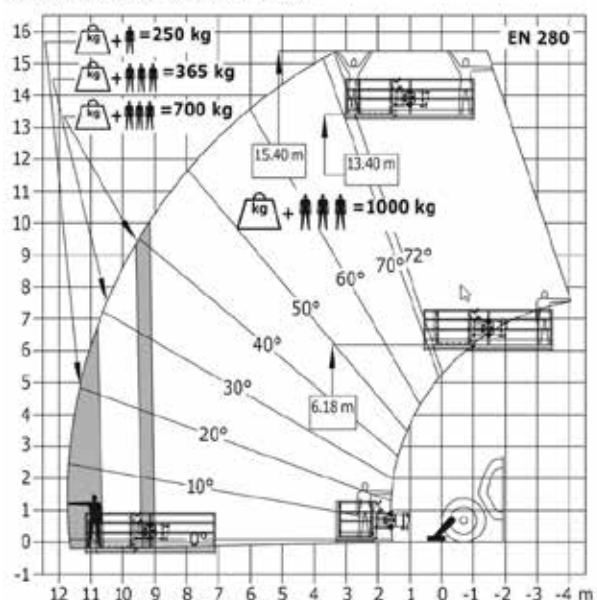



DIECI AGRI MAX 60.9 VARIO SYSTEM VERREIKER 6.0 TON - 9M

Ref. nr. 178.33

- Lengte excl. vorken: 5373 mm
- Totale breedte: 2390 mm
- Totale hoogte: 2549 mm
- Draaicirkel: 4425 mm
- Gewicht leeg: 11500 kg
- Brandstof: Diesel
- Enkel leverbaar met vorken

€ **117** /dag

voor contracten
≥ 20 werkdagen

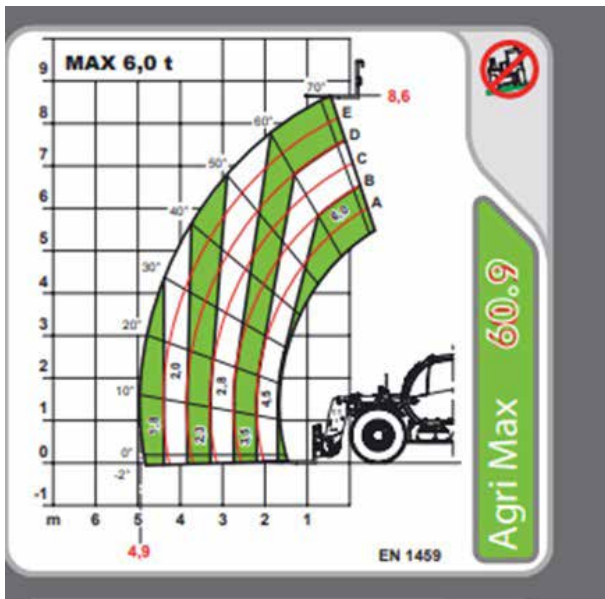

Weekprijs: 184/dag (> 5 werkdagen)

Dagprijs: 273/dag (≤ 5 werkdagen)

BAK - VORKEN

Ref. nr. 178.28

- in huurprijs verreiker inbegrepen



PELIKAANBAK

Ref. nr. 178.21

€ **24** /dag

Weekprijs: 30/dag (> 5 werkdagen)

Dagprijs: 47/dag (≤ 5 werkdagen)

voor contracten
≥ 20 werkdagen

Nota: Bij de huur van een verreiker is de schepbak en palletvork steeds in de huurprijs inbegrepen.

M = maand, W = week en D = dag

LOOR

EUROPOWER

EUROMAT.be





VERWARMING, VENTILATIE & DROGERS

5.4

Ref.	Model	Aansluitingen	Aantal optionele filters	Afsluitstoppen
148.17	Dryfast filterbox FB300	2 x 300 mm	1,2 of 3 (optioneel te bestellen)	2 stuks bijgeleverd (voor bij transport)

Ref.	Aantal slangklemmen	Verbindingslang	Prijs (M)	Prijs (W)	Prijs (D)
148.17	2	1 stuk (voor het verbinden met de ventilator)	9	13	20

filterbox FB300



Afvoerslang \varnothing 300 noodzakelijk bij verhuur. Filters zijn steeds in aankoop.

Ref.	Model	Merk	Lucht-opbrengst	Max. luchtdruk	Mobiliteit	Voeding (V)
106.01	Axiaal ventilator DAF3000	Trotec	3000m ³ /uur	275 Pa	Draagbaar	230 V / 50 Hz
106.02	Axiaal ventilator TTV 4500	Dryfast	2000-3000-4500m ³ /uur (afhankelijk van stand)	80 Pa	Draagbaar	230 V / 50 Hz

Ref.	Slang-aansluiting	Afmetingen lxbxh (mm)	Prijs (M)	Prijs (W)	Prijs (D)
106.01	\varnothing 300	520x400x500	9	13	21
106.02	\varnothing 450	210x510x510	11	15	23



Ref.	Model	Merk	Verwarmings-capaciteit (kW)	Luchtver-plaatsing (m ³ /h)	Voeding (V) – spanning	Slangaan-sluiting (mm)
107.02	Warme luchtblazer 3 kW - DFE25	Dryfast	3	250	220V 16A	160
107.01	Warme luchtblazer 18 kW – DFE95	Dryfast	9 - 13 - 18	1520	380V 32A	300

Ref.	Afmetingen lxbxh (mm)	Gewicht (kg)	Prijs (M)	Prijs (W)	Prijs (D)
107.02	279x254x305	9.2	9	13	21
107.01	470x406x578	32	12	18	28



Ook afvoerslangen voor ventilatoren en verwarmingen zijn bij ons te huur (zie p. 66)

M = maand, W = week en D = dag

Ref.	Model	Merk	Lucht-opbrengst (m ³ /h)	Verwarmingscapaciteit (kW)	Spanning (V)	Tankinhoud (l)
107.08	Verwarmingsautomaat ATK25 met interne tank	Remko	1080	22.50	230V/50Hz	40

Ref.	Afmetingen lxbxh (mm)	Gewicht (kg)	Max. luchtdruk (Pa)	Prijs (M)	Prijs (W)	Prijs (D)
107.08	685x470x1265	68	300	36	52	79



Ref.	Model	Merk	Lucht-opbrengst (m ³ /h)	Verwarmingscapaciteit (kW)	Spanning (V)
107.09	Verwarmingsautomaat diesel CLK50 ZONDER interne tank	Remko	2780	42	230V/50Hz
107.10	Verwarmingsautomaat diesel CLK70 ZONDER interne tank	Remko	4920	62	230V/50Hz
107.05	Verwarmingsautomaat diesel CLK170 ZONDER interne tank	Remko	10340	155	400V/50Hz 5P 16A

Ref.	Afmetingen lxbxh (mm)	Gewicht (kg)	Verbruik diesel (l/h)	Prijs (M)	Prijs (W)	Prijs (D)
107.09	1450x660x100	132	4,5	44	55	79
107.10	1610x730x1120	172	6,61	50	62	106
107.05	2380x920x1350	385	15.5	64	88	164



Ook afvoerslangen voor ventilatoren en verwarmingen zijn bij ons te huur (zie p. 66)

M = maand, W = week en D = dag

DE SPECIALIST IN BOUWDROGING

DRYFAST



Dryfast bouwdrogers met de hoogste capaciteit, zeker bij lage temperaturen.

De Dryfast ventilatoren voor het versnellen van droogprocessen en het afvoeren van kwalijke gassen.



De oersterke Dryfast elektrische kachels voor schone, droge warmte en ter ondersteuning van bouwdrogers bij temperaturen onder de 10 °C.



De Dryfast stofafzuigunits voor stofbeheersing in de bouw op basis van onderdruk.

Onze bouwdrogers hebben een hoge capaciteit en zijn zeer flexibel en compact. Hiermee versnelt u al uw processen zoals schilderen en stralen, onmisbaar dus als u bij Euromat huurt.

Ref.	Model	Merk	Luchtverplaatsing (m ³ /h)	Max. capaciteit (l/24h)	Opgenomen vermogen (kW)	Min. bedrijfstemperatuur (°C)
109.13	Bouwdroger DF400	Dryfast	420	75	1.4	0
109.10	Bouwdroger DF800	Dryfast	940	150	2.1	0

Ref.	Mobiliteit	Afmetingen lxbxh (mm)	Gewicht (kg)	Prijs (M)	Prijs (W)
109.13	Verrijdbaar	510x480x854	42	12	16
109.10	Verrijdbaar	585x630x1020	71	17	26



Ref.	Model	Merk	Debiet (m³/h)	Stroomvoorziening
109.02	MS4500-SBX	Munters	4500	CEE5P 125A (3x400V)

Ref.	Aansluiting- vermogen (Kw)	Benodigde stroomgroep	Afmetingen lxbxh (mm)	Gewicht (kg)
109.02	48,7 (3x400v)+N+A	100 kVa	1450 x 1450 x 2330	730

Ref.	Prijs (M)	Prijs (W)	Prijs (D)
109.02	104	146	208

Onze producten worden 7/7 aangerekend



Ref.	Model	Merk	Afmetingen lxbxh (mm)	Gewicht	Debiet (m³/h)
109.15	Luchtdroger ZAM 5000-63A	Munkebo	2375 x 1700 x 1900 mm	1310 kg	5000

Ref.	Aansluitingvermogen (Kw)	Droge luchtuitlaat	Prijs (M)	Prijs (W)	Prijs (D)
109.15	41 kw (3 x 400 V + T + N) 63A stekker	2 x 300 mm	104	146	208



Het werkingsprincipe van een munters luchtabsorptiedroger berust op een wisselwerking tussen 2 luchtstromen in het hart van het toestel: het droogwiel. Het droogwiel is het vochtabsorberende deel van de luchtontvochtiger en bestaat uit een speciale honingraatstructuur, dat een absorberend medium (HPS of LiCl) bevat. Deze dichte en compacte structuur laat een optimale wisselwerking tussen de 2 luchtstromen (de proces – en de regeneratieluchtsroom) toe.

M = maand, W = week en D = dag





AANHANGWAGENS

5.5

Ref.	Model	Transport	Vereist rijbewijs	Platform-breedte (mm)	Platform-lengte (mm)	Laad-hoogte (mm)
101.02	Ongeremde aanhangwagen <750 DELJE – AW16032	g <750 kg	B	1320	2570	400

Ref.	Hoogte borden (mm)	Gewicht leeg (kg)	Mtm (kg)	Assen	Merk	Prijs (M)	Prijs (W)	Prijs (D)
101.02	400	232	750	2	Delje	13	23	35



Ref.	Model	Transport	Vereist rijbewijs	Platform-breedte (mm)	Platform-lengte (mm)	Laad-hoogte (mm)
101.05	Geremde aanhangwagen > 2 ton SARIS PS1520-AW15193	g >750 kg	BE	1500	2700	700
101.03	Geremde aanhangwagen > 2 ton Hapert Azure MULTI H2	g >750 kg	BE	1800	4000	700
101.01	Geremde aanhangwagen > 2 ton Indigo LF2 machinetransporter	g >750 kg	BE	1740	3600	430

Ref.	Hoogte borden (mm)	Gewicht leeg (kg)	Mtm (kg)	Assen	Merk	Prijs (M)	Prijs (W)	Prijs (D)
101.05	300	420	2000	2	Saris	20	28	46
101.03	300	420	2700	2	Hapert	22	33	58
101.01	230	850	3500	2	Hapert	23	36	64

M = maand, W = week en D = dag

LED SCHERM 6M²

Ref. nr. 101.06

€ **62**/dag

voor contracten \geq 20 werkdagen

Weekprijs: 76/dag (> 5 werkdagen)

Dagprijs: 167/dag (\leq 5 werkdagen)

Een LED scherm van 6 m² te gebruiken om op uw werf of event te zetten met reclame, om vacatures op te plaatsen, voor verkeerssignalisatie maar ook handig om boodschappen van algemeen nut op te laten verschijnen.





HYDRAULISCHE GEREEDSCHAPPEN





Euromat houdt vast aan 1 top of the league leverancier; Hycon. Hierdoor hebben wij veel kennis van het product en kunnen we jou voorzien van een goede prijs. Je kan daarnaast vertrouwen op 1 voedingsbron, de Hycon powerpack.

HET HYDRAULISCH, HYCON SYSTEEM



Door gebruik te maken van het Hycon systeem, werk je met draagbare hydraulische sloop- en snijgereedschappen dat wordt bediend door slechts 1 voedingsbron: de HYCON powerpack.

Deze hydraulische groep kan je dan ook nog gebruiken voor zeer uiteenlopende toepassingen en gereedschappen zoals breekhamers, doorsijpers, kernboren, vuilwaterpompen,...

Je kan het Hycon systeem gebruiken bij alle weersomstandigheden. Het bevriest niet in de winter en kan zelfs onder water worden gebruikt.

Dit systeem focust op bedieningscomfort en veiligheid maar biedt ook nog verschillende andere voordelen in vergelijking met een pneumatische compressor.



Je kan hetzelfde werk doen met compacter materiaal, wat het werk lichter maakt en het transport vergemakkelijkt

Jouw werk en inkomsten zullen identiek zijn en dit voor een goedkopere prijs: de investering is slechts de helft van een hydraulische groep en je bespaart tot 85% op je brandstof.

De kost van onderhoud zal tamelijk lager zijn doordat alle onderdelen in een gesloten compartiment zitten. Op deze manier kan er geen vuil in komen, wat er ook voor zorgt dat het Hycon systeem een langere levensduur heeft en reinigen een gemakkelijke klus wordt.

Handige toepassingen: een uniek koelsysteem waardoor de machine nooit te warm wordt en een anti-vibratie systeem.

Door de HFD oliedoorstroomverdeler kan je jouw hydraulisch gereedschap aansluiten op bijvoorbeeld jouw graafmachine. Deze heeft 3 ingebouwde handige functies namelijk een regelventiel, overdrukklep en terugslagklep.



€ **25**/dag

voor contracten
≥ 20 werkdagen



Weekprijs: 33/dag (> 5 werkdagen)
Dagprijs: 44/dag (≤ 5 werkdagen)

HYCON HPP09 HYDRAULISCHE KRACHTGROEP

Ref. nr. 134.04

- Oliedebiet: 20 l/min
- Max. druk: 150 bar
- Automatische regeling of vermogen regelbaar (20-30 l/min): por
- Gewicht: 68 kg



€ **25**/dag

voor contracten
≥ 20 werkdagen

Weekprijs: 33/dag (> 5 werkdagen)
Dagprijs: 44/dag (≤ 5 werkdagen)

HYCON HPP13 FLEX HYDRAULISCHE KRACHTGROEP

Ref. nr. 134.04

- Oliedebiet: 20-30 l/min
- Max. druk: 150 bar
- Automatische regeling of vermogen regelbaar (20-30 l/min): regelbaar
- Gewicht: 81 kg

€ **25**/dag

voor contracten
≥ 20 werkdagen



Weekprijs: 33/dag (> 5 werkdagen)
Dagprijs: 44/dag (≤ 5 werkdagen)

HYCON HPP18 FLEX HYDRAULISCHE KRACHTGROEP

Ref. nr. 134.04

- Oliedebiet: 20-30-40 l/min
- Max. druk: 160 bar
- Automatische regeling of vermogen regelbaar (20-30 l/min): por
- Gewicht: 112 kg



€ **25**/dag

voor contracten
≥ 20 werkdagen

Weekprijs: 33/dag (> 5 werkdagen)
Dagprijs: 44/dag (≤ 5 werkdagen)

HYCON HPP18E HYDRAULISCHE KRACHTGROEP

Ref. nr. 134.04

- Oliedebiet: 20-30-40 l/min
- Max. druk: 160 bar
- Automatische regeling of vermogen regelbaar (20-30 l/min): regelbaar
- Gewicht: 128 kg

Ref.	Product	Model	Gewicht (kg)	Olie-debiet (l/min)	Werk-druk (bar)	Max. druk (bar)	Frequentie (spm)
134.02	HYCON Hydraulische hamer 10 kg	HH10RV	10	20	100	160	2100
134.02	HYCON Hydraulische hamer 20 kg	HH20	20	20	110	160	1560
134.02	HYCON Hydraulische hamer 25 kg	HH25	25	20	110	160	1380

Ref.	Prijs (M)	Prijs (W)	Prijs (D)
134.02	13	18	25
134.02	13	18	25
134.02	13	18	25



Ref.	Product	Model	Gewicht (kg)	Diameter	Oliedebiet (l/min)	Werkdruk (bar)
134.06	HYCON Hydraulische Grondboor	HED ZN	19.6	90-120-200-250	20-40	80

Ref.	Max. druk (bar)	Prijs (M)	Prijs (W)	Prijs (D)
134.06	210	13	18	25

€ **13**/dag
voor contracten
≥ 20 werkdagen



HYCON HCD50-200 HYDRAULISCHE BOOR- MACHINE TOT 350 MM

Ref. nr. 134.01

- Oliedebiet: 20 l/min
- Werkdruk: 100 bar
- Max. druk: 170 bar
- Toerental 600 rpm
- Gewicht: 7,6 kg
- Diameter 50-350 mm

Weekprijs: 18/dag (> 5 werkdagen)
Dagprijs: 25/dag (≤ 5 werkdagen)



€ **25**/dag
voor contracten
≥ 20 werkdagen

HYCON HPD – POST DRIVER HYDRAULISCHE PALENRAMMER

Ref. nr. 134.10

- Oliedebiet: 30 l/min
- Werkdruk: 120 bar
- Max. druk: 160 bar
- Gewicht: 29 kg

Weekprijs: 32/dag (> 5 werkdagen)
Dagprijs: 57/dag (≤ 5 werkdagen)

M = maand, W = week en D = dag



Wist je dat je het hydraulisch materiaal van Hycon, zoals de doorslijper en ringzaag ook gewoon onder water kan gebruiken? De PowerPack hydraulische groep kan eenvoudig in een bestelwagen worden meegenomen!

Ref.	Product	Model	Gewicht (kg)	Oliedebiet (l/min)	Capaciteit (m ³ /h)	Max. pomp-hoogte (m)	Max. druk (bar)
134.03	Hydraulische vuilwaterpomp	HWP2	7.7	20-30	46	28 (2")	172
134.03	Hydraulische vuilwaterpomp	HWP3	11.0	20-30	80	22 (3")	172

Ref.	Prijs (M)	Prijs (W)	Prijs (D)
134.03	13	18	25
134.03	13	18	25



M = maand, W = week en D = dag





TRILPLATEN, TRILWALSEN EN DAMMERS



WEBER MT DVH655E TRILWALS DUBBEL

Ref. nr. 168.02

- Slagkracht: 21 kn
- Vermogen: 7,3 kW
- Snelheid: 4,5 km/h
- Breedte rol: 650 mm
- Diameter rol: 400 mm
- Gewicht: 732 kg
- Afmetingen (lxbxh): 2310x805x1105 mm
- Inhoud brandstoftank: 5 l

€ **39**/dag
voor contracten
≥ 20 werkdagen

Weekprijs: 48/dag
(> 5 werkdagen)

Dagprijs: 74/dag
(≤ 5 werkdagen)



HAMM HD12VV TANDEMZITWALS 2.7T

Ref. nr. 168.01

- Slagkracht: 52/32 kn
- Vermogen: 22.9/30.7 kW
- Snelheid: 12 km/h
- Breedte rol: 1200 mm
- Diameter rol: 54 cm
- Gewicht: 720 kg
- Afmetingen (lxbxh): 2460x1310x2390 mm
- Inhoud brandstoftank: 42 l

€ **76**/dag
voor contracten
≥ 20 werkdagen

Weekprijs: 108/dag
(> 5 werkdagen)

Dagprijs: 138/dag
(≤ 5 werkdagen)



€ **15**/dag
voor contracten
≥ 20 werkdagen

Weekprijs: 18/dag
(> 5 werkdagen)

Dagprijs: 33/dag
(≤ 5 werkdagen)



WEBER MT SRV590 DAMMER

Ref. nr. 116.01

- Gewicht 66 kg
- Afmetingen stampvoet: 280x330 mm
- Slagkracht 13.0 kn
- Slagen per minuut: 700
- Motor: Honda 2.5 kW

WEBER TRILPLATEN

Ref.	Product	Model	Gewicht (kg)	Afmetingen stampvoet (mm)	Slagkracht (kn)	Vermogen (kW)	Snelheid (m/min)
171.01	Weber mt Trilplaat	tot 10 kN CF1	70	400x420	11.0	2.6	26
171.02	Weber mt Trilplaat	tot 15 kN CF2	83	450x400	15.0	2.8	26
171.03	Weber mt Trilplaat	tot 20 kN CF3	99	400x500	20	2.7	26
171.04	Weber mt Trilplaat	tot 35 kN CR3	203	500 (breedte)	35	5.7	26

Ref.	Prijs (M)	Prijs (W)	Prijs (D)
171.01	15	20	37
171.02	16	21	38
171.03	19	23	42
171.04	34	19	92



M = maand, W = week en D = dag



€ **68**/dag
voor contracten
≥ 20 werkdagen

Weekprijs: 97/dag
(> 5 werkdagen)

Dagprijs: 152/dag
(≤ 5 werkdagen)

WEBER MT MC 85 GREPPEL- OF SLEUVENWALS

Ref. nr. 168.03

- Gewicht: 1628 kg
- Breedte rol: 820 mm
- Slagkracht: 36 kn
- Motor: Kubota Diesel



DIAMANTGEREEDSCHAPPEN



6.3

HAND/KERNBOORMACHINE TOT 120 MM

Ref. nr. 136.02

€ **14**/dag



- Diameter hand: 10-120 mm
- Diameter op statief: 10-160 mm
- Voeding: 230 V
- Vermogen: 2300 W
- Gewicht: 5,8 kg

voor contracten
≥ 20 werkdagen

Weekprijs: 18/dag (> 5 werkdagen)

Dagprijs: 33/dag (≤ 5 werkdagen)

DIAM INDUSTRIES VLOERZAAGMACHINE

SC450-H13

Ref. nr. 136.08

€ **30**/dag

- Brandstof: Benzine
- Max. zaagblad: 450 mm
- Asgat: 25,4 mm
- Max. zaagdiepte: 160 mm
- Toerental: 3600 rpm
- Gewicht: 115 kg

voor contracten
≥ 20 werkdagen

Weekprijs: 38/dag
(> 5 werkdagen)

Dagprijs: 75/dag
(≤ 5 werkdagen)



Ref.	Product	Model	Diameter hand (mm)	Diameter op statief (mm)	Voeding (V)	Vermogen (W)	Gewicht (kg)
136.03	Kernboormachine	tot 200 mm NBM201	10-120	20-200	230	2200	7,5
136.03	Kernboormachine	tot 200 mm NBM300	/	30-200	230	2800	29
136.04	Kernboormachine	tot 350 mm NBM351	/	30-350	230	3300	27
136.04	Kernboormachine	tot 350 mm DK32	/	55-350	230	3000	34

Ref.	Prijs (M)	Prijs (W)	Prijs (D)
136.03	21	26	50
136.03	21	26	50
136.04	30	38	75
136.04	30	38	75

Ref.	Product	Prijs (M)	Prijs (W)	Prijs (D)
136.09	Vacuumpomp voor kernboor statief	10	14	25



M = maand, W = week en D = dag

DIAMANTBOREN

Boor kleiner dan 21 mm aan €18 /mm	Boor van 22 tot 30 mm aan €24 /mm
Boor van 31 tot 40 mm aan €25 /mm	Boor van 41 tot 50 mm aan €32 /mm
Boor van 51 tot 66 mm aan €36 /mm	Boor van 67 tot 81 mm aan €41 /mm
Boor van 82 tot 101 mm aan €44 /mm	Boor van 102 tot 111 mm aan €52 /mm
Boor van 112 tot 121 mm aan €58 /mm	Boor van 122 tot 131 mm aan €65 /mm
Boor van 132 tot 153 mm aan €71 /mm	Boor van 154 tot 171 mm aan €79 /mm
Boor van 172 tot 201 mm aan €86 /mm	Boor van 202 tot 211 mm aan €96 /mm
Boor van 212 tot 225 mm aan €106 /mm	Boor van 226 tot 271 mm aan €117 /mm
Boor van 272 tot 300 mm aan €126 /mm	

ZAAGBLADEN

Zaagblad 350 mm aan €49 /mm	Zaagblad 450 mm aan €71 /mm
Zaagblad 400 mm aan €60 /mm	





A close-up photograph of dark, moist soil. A piece of weathered wood or metal lies on the surface, showing signs of decay and being partially covered in mud. The soil is dark brown and appears to be in a trench or a similar excavation.

NO-DIG GRONDRAKETTEN



Ref.	Merk	Model	Diameter (mm)	Lengte (mm)	Luchtverbruik (m ³ /min)
154.02	Tracto-technik	55 mm	55	1108	0.5
154.03	Tracto-technik	75 mm	75	1443	0.9
154.04	Tracto-technik	95/110 mm	95-110	1685	1.8
154.01	Tracto-technik	130 mm	130	1750	2,6

Ref.	Slagen per minuut	Gewicht (kg)	Prijs (M)	Prijs (W)	Prijs (D)
154.02	480	14,4	64	81	112
154.03	400	34	96	122	165
154.04	325	96	126	159	217
154.01	340	117	191	230	312

M = maand, W = week en D = dag

met smeeroilie en 15 m slang





EUROMAT



SERVICE

Naast onze expertise in verhuur, perslucht & oppervlakte, biedt Euromat ook verschillende servicediensten aan om jou beter te kunnen ondersteunen in allerlei projecten. Naast onze 24/7 servicedienst, bieden wij ook Verkoop met expertise, Herstel & Onderhoud en Energiebesparende diensten aan.

VERKOOP MET EXPERTISE

Euromat staat in voor de verkoop van nieuwe en tweedehands compressoren, stroomgroepen, lichtmasten, werfmachines en spuit- & straalapparatuur. Met 50 jaar kennis, kan Euromat jou begeleiden bij de juiste opstelling en bij het kiezen van het juiste materiaal.

Onze klant staat steeds centraal. Wij bieden daarom samen met onze partner BNP Parisbas Fortis leaseformules aan op jouw maat. Deze formules hebben verschillende voordelen zoals meerdere looptijden van machines en geen BTW voorfinanciering.

HERSTEL & ONDERHOUD

Met ons gespecialiseerd team in onderhoud & herstel ontzorgen wij jou helemaal! Of je nu bij Euromat gereedschap hebt gekocht of materiaal huurt, ons ervaren onderhouds- en herstellingsteam staat voor jou klaar. Je kan bij hen terecht in een van onze vijf vestigingen, of je kan een beroep doen op onze field service engineers. Zij komen ter plaatse langs zodat herstellingen op jouw werf snel en efficiënt worden uitgevoerd. Ze bezitten namelijk over de nodige vervangstukken met het bijhorende gereedschap. Je kan 24/7 op ons rekenen dankzij ons noodnummer, die je kan bellen op het nummer 0490 42 48 53 (Vlaanderen) en 0476 30 64 62 (Wallonië).



ENERGIEBESPARENDE DIENSTEN

Euromat heeft veel geïnvesteerd in opleidingen van zijn medewerkers om jou deskundig advies te verlenen. Daarom kunnen we je makkelijk helpen jouw energiefactuur en de ecologische voetafdruk van jouw bedrijf sterk te verlagen.

Wist je dat de total cost of ownership van een compressor voor 75% bestaat uit energieverbruik?

Hierdoor is een juiste interpretatie en configuratie van jouw persluchtverbruik absoluut een must. Voor ons een hele eer om dit aan jou te kunnen aanbieden! We bieden onder andere debiet metingen, ultrasone lekdetecties, airsavers, kanalisatie en energie recuperatie systemen aan.

Debiet meting

Met onze Air Insite loggers kunnen we al jouw compressoren gedurende een langere periode opvolgen om het verbruik van perslucht en elektriciteit correct te bepalen. Na deze meting bezorgen we jou een gedetailleerd rapport met advies naar de toekomst toe.

Ultrasone Lekdetectie

We komen bij jou langs met onze ultrasone lekdetector en sporen jouw leidingwerk en applicaties af op zoek naar persluchtlekken. Persluchtlekken veroorzaken enorm veel onnodig energieverbruik van jouw compressor. Door deze lekken op te sporen en te dichten kan je enorm veel besparen op jouw energiefactuur.

Airsaver

Een Airsaver sluit de persluchttank af van het leidingwerk in de periodes waarin er geen persluchtbehoefte is. Dit via een tijds gestuurde en makkelijk programmeerbare automatische klep. Hierdoor blijft de persluchttank altijd op druk en start de compressor niet automatisch op wanneer er niet gewerkt wordt. Zonder deze klep kan jouw persluchttank leeglopen door lekken in het leidingwerk of aan applicaties. Deze klep is eenvoudig te monteren en zal jou een flinke energiebesparing opleveren. De Airsaver is ook leverbaar met een afstand sturing.

Kanalisatie

De aanvoer van koude lucht en afvoer van warme lucht zorgt voor een optimale koeling van jouw compressor. Met onze kanalisatie ben je zeker van ideale omgevingsomstandigheden in jouw compressorlokaal. Bij te hoge omgevingstemperaturen koelt de compressor onvoldoende af met een mogelijke uitval en productieverlies tot gevolg. De warme afgeblazen lucht kan je eventueel afvoeren naar een naastgelegen lokaal om dit te verwarmen. Waarmee je flink kan besparen op uw verwarmingsfactuur.

Energie recuperatie systeem

We kunnen jouw stationaire compressor met een ERS uitrusten zodat je de warmte die de compressor genereert kan gebruiken om water op te warmen. Deze plug and play ERS unit helpt jou om de energieconsumptie van jouw waterboiler drastisch te doen dalen. We raden dit sterk aan bij compressoren vanaf 75 kw.

Naast onze expertise in verhuur, perslucht & oppervlakte, biedt Euromat ook verschillende servicediensten aan om jou beter te kunnen ondersteunen in allerlei projecten. Naast onze 24/7 servicedienst, bieden wij ook Verkoop met expertise, Herstel & Onderhoud en Energiebesparende diensten aan.

Contacteer ons bij een vestiging in de buurt voor meer informatie!

OMREKENING

MATEN & GEWICHTEN

MATEN & GEWICHTEN LENGTEMATEN

1 meter	= 10 decimeter
	= 100 centimeter
	= 1.000 millimeter
10 meter	= 1 decameter
100 meter	= 1 hectometer
1.000 meter	= 1 kilometer
10.000 meter	= 1 myriameter

MATEN & GEWICHTEN VLAKTEMATEN

1 vierkante kilometer (km ²)	= 1.000.000 m ²
1 vierkante hectometer (hm ²)	= 10.000 m ²
= hectare (ha) = bunder	
1 vierkante decameter	= 100 m ²
= are (a)	
1 vierkante meter (m ²)	= 1 m ²
= centiare	
1 vierkante decimeter (dm ²)	= 0.01 m ²
1 vierkante centimeter (cm ²)	= 0.0001 m ²
1 vierkante millimeter (mm ²)	= 0.000.001 m ²

MATEN & GEWICHTEN INHOUDSMATEN

1 kubieke meter (m ³)	= 10 hectoliter (hl)
	= 1.000 liter (l)
1 kubieke decimeter (dm ³)	= 1 liter, kan of kop
1 kubieke centimeter (cm ³)	= 0.001 liter
1 kubieke millimeter (mm ³)	= 0.000 001 liter (l)

MATEN & GEWICHTEN GEWICHTEN

1 kilogram (kg)	= 1000 gram
1 gram (g)	= 0.001 kg
1 hectogram (hg)	= ons = 100 gram
1 centigram (cg)	= 0.000 01 kg
1 decagram (dg)	= 10 gram
1 milligram (mg)	= 0.000 001 kg

MATEN & GEWICHTEN LENGTEMATEN

1 inch	= 25.39995 mm
1 chain = 4 poles	= 20.12 m
1 foot = 12 inch	= 30.48 cm
1 mijl = 80 chains	= 1 609 m
1 yard = 3 feet	= 94.44 cm
1 zeemijl	= 1 853 m

MATEN & GEWICHTEN OPPERVLAKTEMATEN

1 vierkante inch	= 6.4516 cm ²
1 rood = 40 vierkante poles	= 1011.7 m ²
1 vierkante foot	= 0.0929 m ²
1 vierkante yard	= 0.836 m ²
1 acre = 4 roods	= 4 047 m ²
1 vierkante pole	= 25.29 m ²
1 vierkante mijl	= 2.59 km ²

MATEN & GEWICHTEN INHOUDSMATEN

1 kubieke inch	= 16 386 cm ³
1 bushel = 8 gallons	= 36 368 dm ³
1 kubieke foot	= 0.0283 m ³
1 pint = 4 gills	= 0.568 dm ³
1 kubieke yard	= 0.7645 m ³
1 quart = 2 pints	= 1 136 dm ³
1 gill	= 142 cm ³
1 gallon = 4 quarts	= 4 546 dm ³

MATEN & GEWICHTEN GEWICHTEN

1 grain	= 0.1182 l
1 pound	= 453.59 g
1 centweight	= 50.80 kg
1 ounce	= 28.35 g
1 quarter	= 12.70 kg
1 long ton	= 1 016 kg

MATEN & GEWICHTEN

Dezelfde lengte-, oppervlakte- en inhoudsmaten als in Engeland. Inhoudsmaten voor vloeistoffen zijn anders:

1 gill	= 0.1182 l
1 quart	= 0.946 l
1 gallon	= 3.79 l
1 pint	= 0.473 l
1 bushel	= 30.32 l

Gewichten zijn eveneens dezelfde als in Engeland, behalve de short ton = 907 185 kg.

NUTTIGE INFO

Neem zeker een kijkje naar onze vernieuwde website waar je tevens alle handleidingen kan vinden.



EENHEDENSTELSEL

EENHEDEN

Grootheid	Naam	Symbol
Lengte	meter	m
Massa	kilogram	kg
Tijd	seconde	s
Elektrische stroomsterkte	ampère	A
Thermodynamische temperatuur	kelvin	K
Hoeveelheid stof	mol	mol
Lichtsterkte	candela	cd

AFGELEIDE EENHEDEN

Naam Grootheid	Symbol	Uitgedrukt in S.I.-eenheden
KRACHT, GEWICHT		
newton	N	1N = 1 kg.m/s ²
DRUK		
pascal	Pa	1Pa = 1N/m ²
ENERGIE, ARBEID, HOEVEELHEID WARMTE		
joule	J	1J = 1 Nm
VERMOGEN		
watt	W	1W = 1 J/s
ELEKTRISCHE LADING		
coulomb	C	1C = 1A/s
ELEKTRISCHE SPANNING		
Volt	V	1V = 1 J/C
ELEKTRISCHE WEERSTAND		
Ohm	Ω	1Ω = 1 V/A
ELEKTRISCHE GELEIDING		
Siemens	S	1S = 1 Ω
ELEKTRISCHE CAPACITEIT		
Farad	F	1F = 1 A.s/V
INDUCTIVITEIT		
Henry	H	1H = 1 Ω s
FREQUENTIE		
Hertz	Hz	1Hz = 1/s
LICHTSTROOM		
Lumen	lm	1lm = 1 cd.sr
VERLICHTINGSSTERKTE		
Lux	lx	1lx = 1 lm/m ²

ALGEMENE OMREKENINGEN

kVA - A
 $kVA \times 1,5 = A$
 $A/1,5 = kVA$
 kW - kVA
 $kW \times 1,25 = kVA$
 $kVA \times 0,8 = kW$ (1kVA = 0,8 kW)
 kCal - kW
 $KCal : 860 = kW$
 PK - kW
 $PK \times 0,745 = kW$
 Psi - psi - bar
 $14 \text{ psi} = 1 \text{ bar}$
 $10 \text{ pst} = 0,7 \text{ bar}$

OMREKENINGSFACTOREN OUDE NAAR NIEUWE EENHEDEN

Grootheid	Oude eenheid	Nieuwe eenheid
Kracht (F)	1 kgf	10 N
	1 dyn	10 ⁵ N
Druk (p)	1 atm	1.013.10 ⁵ Pa
	1 at	10 ⁵ Pa
	1 mm Hg	133 Pa
	1 mm H ₂ O	10 Pa
Druksterkte (p')	1 kgf/cm ²	0.1 N/mm ²
	1 cal	4.19 J
Warmtehoeveelheid (Q)	1 cal	4.19 J
	1 pk	735.5 W
Thermische geleidbaarheid (X)	1 kcal/m.h. °C	1.16 W/m.K
	1 m ² .h. °C/kcal	0.24 m ² .h. K/kj 0.86 m ² . K/W
Warmteweerstand (R)	1 m ² .h. °C/kcal	0.24 m ² .h. K/kj 0.86 m ² . K/W
	1 kcal/m ² .h. °C	4.19 kJ/m ² .h.K 1.16 W/m ² .K
Warmtetransmissiecoëfficiënt (K)	1 kcal/m ² .h. °C	4.19 kJ/m ² .h.K 1.16 W/m ² .K
	1 kcal/kg °C	4.19 kJ/kg.K

ALGEMENE VOORWAARDEN

AANVAARDING VAN DE ALGEMENE VOORWAARDEN

Onderhavige algemene voorwaarden zijn van toepassing op alle overeenkomsten en gelden zowel ten aanzien van consumenten als ten aanzien van handelaars. De huurder/koper verklaart zich vanaf de ondertekening van de overeenkomst gesloten tussen hem en Euromat akkoord met de volgende algemene voorwaarden, waarvan hij kennis heeft genomen en er alle bedingen van heeft aanvaard, behoudens wanneer uitdrukkelijk anders werd overeengekomen. De huurder/koper gaat er uitdrukkelijk mee akkoord dat de onderhavige algemene voorwaarden van Euromat, ongeacht hernieuwde schriftelijke bevestiging, voor alle toekomstige transacties gelden, en meer in het bijzonder bij huurovereenkomsten die mondeling, telefonisch, per e-mail of enig andere elektronische wijze doorgegeven worden. Euromat is slechts gehouden tot uitvoering van enige overeenkomst van zodra zij een schriftelijke orderbevestiging aan de huurder heeft afgeleverd. Van de algemene voorwaarden van Euromat afwijkende voorwaarden van de huurder/koper welke door Euromat niet uitdrukkelijk schriftelijk en voorafgaandelijk werden aanvaard, hebben ten aanzien van Euromat geen enkele rechtskracht, ook al worden ze niet uitdrukkelijk betwist. De nietigverklaring van een artikel of een clause brengt nooit de nietigheid van het geheel der algemene voorwaarden met zich mee.

OFFERTES EN ORDERS

De door Euromat opgestelde offertes zijn vrijblijvend, tenzij uitdrukkelijk anders overeengekomen. Elke offerte of elk aanbod van Euromat kan door Euromat worden ingetrokken tot aan de kennisname van de schriftelijke aanvaarding door de huurder/koper en vervalt automatisch 10 kalenderdagen na datum, behoudens vermelding van een andere periode op de offerte of het aanbod. Elk overgemaakt order verbindt de huurder/koper, doch verbindt Euromat slechts na schriftelijke bevestiging ervan.

Een order dat werd bevestigd door Euromat, kan niet meer gewijzigd of geannuleerd worden, behoudens uitdrukkelijk schriftelijk akkoord van de partijen. Euromat behoudt zich wel het recht voor, ingeval van schommelingen in de wisselkoersen, lopende de leveringstermijn, haar prijzen verhoudingsgewijs aan te passen of de verkoop te annuleren, zonder dat Euromat aansprakelijkheid kan geven tot schadevergoeding.

OVERDRAAGBAARHEID

De overeenkomst wordt door Euromat intuïtu personae aangegaan met de huurder/koper. Gehele of gedeeltelijke afstand of overdracht van gebruik of enig ander recht door de huurder/koper is niet toegestaan zonder de schriftelijke voorafgaandelijke toestemming van Euromat. Het is Euromat toegestaan om alle rechten voortvloeiende uit deze overeenkomst over te dragen aan een derde.

OVERMAGT

Overmacht, staking, lock-out ... of enige andere onvoorzienbare gebeurtenis die Euromat niet in staat stelt de overeenkomst naar behoren uit te voeren, wordt uitdrukkelijk aanvaard als een geldige reden tot ontbinding van de overeenkomst, zonder tot enige schadevergoeding gehouden te zijn. Alle diensten en prestaties van Euromat dienen in elk geval te worden beschouwd als middelenverbinde en kunnen nooit aanzien worden als een resultaatverbinde.

LEVERING EN AANVAARDING

De producten en diensten van Euromat kunnen door de huurder/koper hetzij gehuurd worden hetzij gekocht worden. Ingeval van leasing of financiering worden bijkomende overeenkomsten met de leasingmaatschappij of de kredietinstelling ondertekend. Leveringstermijnen

worden steeds in werkdagen uitgedrukt. Alle termijnen zijn steeds indicatief en ten titel van inlichting en houden nooit enige resultaatsverbintenis in vanwege Euromat. Termijnen kunnen nooit tegen Euromat worden aangewend voor een eis in ontbinding of een eis tot schadevergoeding. Achterstal in de levering is geen reden tot weigering tenzij afzegging door Euromat schriftelijk werd aanvaard. Niettemin zal Euromat steeds trachten de door de klant opgegeven termijnen in de mate van het mogelijke na te leven. Producten moeten gebruikt worden overeenkomstig de bestemming daaraan gegeven bij gebreke waaraan elke garantie vervalt. Om ontvankelijk te zijn, moeten de klachten aangetekend gedaan worden, binnen 8 kalenderdagen, na levering, ingeval van weigering van ontvangst vanaf datum van de verzendingsnota, elk gelijkwaardig document of de factuur. De kosten van onderhoud en herstel welke betrekking hebben op eender welk product, uit welke hoofde ook veroorzaakt, zijn steeds ten laste van de huurder/koper.

AANSPRAKELIJKHEID VAN EUROMAT

- Enkel in het geval dat de huurder/koper een consument is in de zin van de Wet betreffende marktpraktijken en consumentenbescherming van 6 april 2010 is Euromat aansprakelijk voor opzet, grove schuld of door die van zijn aangestelde of lasthebbers of voor het niet-uitvoeren van een verbintenis die een van de voornaamste prestaties van de overeenkomst vormt. In dit laatste geval is de aansprakelijkheid van Euromat beperkt tot de helft van de koopprijs of de huursom en zal elke aansprakelijkheid steeds beperkt zijn tot directe schade.
- In geval van professionele klanten wordt de aansprakelijkheid van Euromat naargelang het geval beperkt overeenkomstig de hierna opgenomen specifiek verhuur en verkoopvoorwaarden.

Euromat kan nooit gehouden zijn tot een schadevergoeding die meer dan 25 % van de prijs (zowel ingeval van huur als ingeval van verkoop) beloopt, zelfs niet indien Euromat een andersluidend schadebeding zou hebben aanvaard.

Indirecte schade vanwege de huurder/koper of derden, zoals financiële en commerciële verliezen, algemene onkosten, verstoring van de planning, verlies van potentiële winst, wegvallen van cliënteel, etc... worden hoe dan ook nooit aanvaard ten nadele van Euromat. Gebreken die uiterlijk zichtbaar zijn, dienen onmiddellijk bij in ontvangst name schriftelijk kenbaar te worden gemaakt aan Euromat. Verborgene gebreken dienen onmiddellijk na de ontdekking, schriftelijk kenbaar te worden gemaakt aan Euromat. De koper/huurder draagt de bewijslast dat dergelijk gebrek aanwezig was op de datum van de levering. In ieder geval zal elke schade geacht worden te zijn veroorzaakt door de koper/huurder van zodra hij het gehuurde/ gekochte goed verder gebruikt. Elk dwalingsrisico wordt gedragen door de koper/huurder, en zal nooit aanleiding geven tot ontbinding van de verkoop/verhuurovereenkomst.

ELEKTRONISCHE FACTURATIE EN BETALING

- De koper/huurder verklaart zich uitdrukkelijk akkoord met eventuele elektronische facturatie vanwege Euromat. De koper/huurder zal alsdan geen enkele papieren factuur meer ontvangen vanwege Euromat. Enkel de koper/huurder is verantwoordelijk voor de juistheid van zijn Emailadres en het up-to-date houden ervan.
- Behoudens andersluidende overeenkomst zijn de facturen contant betaalbaar in een van de zetels van Euromat. Het uitzonderlijk toestaan van enige andere betalingswijze, kan enkel schriftelijk geschieden en kan nooit novatie, wijziging of afschaffing van de algemene verkoopvoorwaarden van Euromat met zich meebrengen. Bij niet-betaling van de factuur op vervalddag aan haar woonst, zal zonder voorafgaandelijke ingebrekestelling vanaf die datum een intrest van 10% op jaarbasis verschuldigd zijn. Tevens wordt het factuurbedrag van rechtswege verhoogd met 15% van de resterende hoofdsom ten titel van schadevergoeding met een minimum van €150 teneinde Euromat te vergoeden voor al haar buitengerechtelijke onkosten, tijdsverlies, administratiekosten en briefwisseling. Deze schadevergoeding zal verschuldigd zijn zonder voorafgaandelijke aanmaning of ingebrekestelling, en onverminderd de hoofdsom, de interesten en eventuele gerechtskosten. Bij gebreke aan ontvangst binnen de 8 dagen na factuurdatum door Euromat van de contante betaling van een enkele factuur zullen alle overeengekomen of toegestane termijnen van betaling vervallen en zullen alle schuldvorderingen jegens die koper/huurder van rechtswege onmiddellijk opeisbaar worden. Bovendien zal Euromat niet verplicht zijn verdere leveringen of diensten uit te voeren volgens welke overeenkomst ook, vooraleer de vervallen facturen werden vereffend.
- Betalingen worden steeds eerst toegerekend op de interesten en dan pas op de hoofdsom of het kapitaal. Betalingen die niet uitdrukkelijk worden toegewezen zullen bovendien eerst

worden toegerekend op de rentes van alle schulden samen te beginnen met de schulden met het hoogste rentesaldo.

- Ingeval van niet naleving van de met Euromat afgesloten overeenkomst of onderhavige algemene voorwaarden, ingeval van beslag op de roerende of onroerende goederen van de huurder/koper of de door Euromat aan de huurder/ koper geleverde goederen, ingeval van verandering in de toestand van de huurder/koper (overlijden, ontbinding van de vennootschap, overdracht van handelszaak, wettige onbekwaamheid, faillissement...) behoudt Euromat zich het recht voor betalingswaarborgen te eisen die aldus van rechtswege eisbaar worden, dan wel de met de huurder/koper afgesloten overeenkomst van rechtswege als verbroken te beschouwen lastens de huurder/koper en schadevergoeding te vorderen.
- Om ontvankelijk te zijn, moeten de klachten aangetekend gedaan worden, binnen 8 dagen, na levering, ingeval van weigering van ontvangst vanaf datum van de verzendingsnota, elk gelijkwaardig document of de factuur.

EIGENDOM EN EIGENDOMSVOORBEHOUD

Al het uitgeleende en verhuurde materiaal is eigendom van Euromat. Het ter beschikking gestelde materiaal dient in originele staat van levering te worden teruggegeven. De huurder/koper verplicht er zich toe om ingeval van faillissement, gerechtelijk akkoord, onder curatele stelling of beslag op zijn roerende of onroerende goederen of op de gehuurde goederen, Euromat daarvan onverwijld op de hoogte te brengen en om de beslag leggende partij of deurwaarder, de curator, of bewindvoerder onverwijld kopie mede te delen van de met Euromat afgesloten overeenkomst. Indien een beslag op de verhuurde goederen van Euromat toerekenbaar is aan de huurder, zal de huurder Euromat op eerste verzoek vrijwaren voor alle kosten die dit teweegbrengt. Tot aan de volledige voldoening van alle vorderingen, welke voor de koper uit de verkoopovereenkomst voortvloeien blijven de goederen uitsluitend eigendom van de verkoper en kunnen teruggevorderd worden.

PANDRECHT

Euromat heeft het recht om op basis van alle vervallen aanspraken die haar rechtens de verhuur-/verkoopovereenkomst en huidige algemene voorwaarden ten aanzien van de huurder/koper toekomen, een retentierecht uit te oefenen op de goederen of andere waarden die in haar bezit zijn en deze als pand te beschouwen tot zekerheid van het nakomen van de verbintenissen waartoe de huurder/ koper gehouden is. In zoverre het pand- of retentierecht het wettelijke pand- of retentierecht zou overtreffen, is het beperkt tot die goederen en waarden die eigendom zijn van de huurder/koper. De bovenstaande bepalingen gelden onverminderd andere zekerheden waarop Euromat zich volgens de wet of enige overeenkomst kan beroepen.

PERSOONLIJKE LEVENSSFEER

Uw persoonlijke gegevens vermeld op documenten van Euromat worden opgenomen in de bestanden van Euromat en zijn bestemd voor intern gebruik, facturatie, klantenbeheer, evenals voor promotie-acties, markstudies en informatieverstrekking allerhande. Op schriftelijk verzoek en overeenkomstig de wet van 8 december 1992 heeft de huurder/koper een inzage- en verbeteringsrecht.

JURISDICTIE EN TOEPASSELIJK RECHT

Ingeval van betwisting zijn enkel de rechtbanken van Antwerpen bevoegd, onverminderd het recht van Euromat een vordering in te dienen voor een andere rechtbank. Elke overeenkomst aangegaan met Euromat is onderworpen aan het Belgisch recht.

SPECIFIEKE VOORWAARDEN VERHUUR

Deze verhuurvoorwaarden zijn, alleen door het feit van de ingebruikname van het materiaal, aanvaard door de huurder.

LEVERING EN AANVAARDING

- Het materiaal wordt door de huurder en uitsluitend op zijn risico afgehaald en teruggebracht. In opdracht van de huurder en op zijn risico zal Euromat zorg dragen voor het vervoer of hiertoe in naam van de huurder een derde aanstellen. Indien is overeengekomen dat het gehuurde op een bepaalde dag door de zorgen van de Euromat of een door haar aan te stellen transporteur geleverd dient te worden, dan is de huurder ervoor aansprakelijk dat op de afgesproken tijd en plaats hijzelf of iemand aanwezig is voor de in ontvangst name en dat deze plaats van levering langs verharde wegen bereikbaar is. Zo niet is Euromat gerechtigd het gehuurde goed terug te nemen en de vervoerskosten aan de huurder aan te rekenen. De huurder die nalaat het gehuurde op het afgesproken tijdstip af te halen of in ontvangst te nemen, blijft niettemin door de huurovereenkomst gebonden voor de overeengekomen termijn of een termijn die tenminste gelijk is aan deze die hij als initieel overeengekomen of vermoedelijke duur heeft opgegeven.
- De inontvangstneming van de gehuurde goederen sluit tevens hun aanvaarding in. Iedere opmerking dient bij de inontvangstneming en voor ieder gebruik te worden geformuleerd zodat latere klachten niet aanvaard worden. In geval van een gegronde klacht beperkt de verplichting van Euromat zich tot het vervangen van de betwiste materialen die in huur werden gegeven met uitsluiting van alle andere vergoedingen.
- Het materiaal wordt steeds geacht in goede staat de terreinen van Euromat te verlaten en dient in dezelfde, perfect mechanische en propere staat, te worden teruggebracht. De huurder garandeert de gehuurde producten niet te zullen verkopen, ter beschikking te stellen van derden, en geen gehele of gedeeltelijke verveelvoudiging, kopie of wijzigingen te maken of te laten maken van welke aard ook van het geleverde product. De huurder is aansprakelijk voor de teruggave in dezelfde staat als bij ontvangst, d.w.z. goed onderhouden, bij gebreke waaraan de huurder zal instaan voor elke schade of onderhoudsbeurt. De huurder is tevens aansprakelijk voor de teruggave van het goed degelijk gereinigd, bij gebreke waaraan daarvoor een forfaitaire kost wordt doorgerekend aan het op dat moment geldende uurloon.
- De huur wordt alleen toegestaan voor regio Benelux en Frankrijk. Iedere verplaatsing van het gehuurde materiaal buiten deze vermelde en toegestane regio is verboden.

DUUR VAN DE HUUR

- De minimum huurperiode is vastgesteld op een dag, dit van 's morgens tot en met 's avonds. De in huur teruggenomen goederen dienen voor 09.00u 's morgens binnengebracht te worden, zo niet wordt deze dag ook in rekening gebracht.
- De huur neemt een aanvang de dag dat het materiaal de terreinen van Euromat verlaat. De huurprijzen zijn berekend op basis van een werkdag van 8 uur. Indien het materiaal gedurende meer dan 8 uur in bedrijf is, verwittigt de huurder Euromat hiervan onmiddellijk. Het surplus aan werkuren zal verhoudingsgewijs worden gefactureerd.

HUURPRIJS & TRANSPORT

- De machines worden volgetankt afgeleverd (met uitzondering van de externe brandstof tanken, deze worden leeg geleverd). De bij te tanken brandstof na de huurperiode wordt in rekening gebracht. De goederen dienen door de klant te worden beveiligd tegen diefstal en vergrendeld met een slot. De huurder verbindt er zich toe om, in voorkomend geval, aangebrachte publiciteit van Euromat, niet te verwijderen, anders worden de gemaakte kosten aan de huurder doorgerekend. Een voorschot is vooraf betaalbaar. Een week wordt aangerekend als vijf werkdagen, twee weken als tien werkdagen en een maand als het effectief aantal werkdagen van die maand. Indien er materiaal wordt gehuurd enkel tijdens een weekend of feestdag wordt er minimum 1 dag aangerekend, indien men meer dan 8h werkt met het gehuurde materiaal worden er overuren aangerekend. Huurprijzen zijn steeds exclusief transport, kilometerheffing (OBU), Diesel toeslag variërend van 10 tot 30 euro naar gelang afstand, tolheffing, bediening, brandstof, verzekering, eventuele schoonmaakkosten welke worden aangerekend aan het op dat moment geldende uurloon, de vermelde huurtarieven zijn exclusief 21% btw. Alle prijzen zijn indexeerbaar, met als basisindex januari van het geldende jaar.
- De prijzen gelden vertrek van ons dichtstbijzijnd werkhuis; op aanvraag, transport door Euromat aan €1,60/km met een minimumbedrag van €96,00 en een maximumbedrag van €225,00 voor leveringen in België, tijdens de werkuren. Steeds is ook de OBU-taks (kilometerheffing) van toepassing. Wachttijden chauffeur worden doorgerekend aan het op dat moment geldende uurloon. Deze tarieven zijn van toepassing voor werkdagen van max. 8

uren. Overuren, i.v.m. het overeengekomen contract, zullen naar verhouding gefactureerd worden. Gepresteerde wachttijden of werkuren na de openingstijden worden aangerekend aan 150% en wachttijden of werkuren tussen 22h en 6h worden doorgerekend aan 200% van de op dat moment geldende uurloon. Optioneel kan ADR-transport aangevraagd worden om gevulde externe brandstoftanks te vervoeren aan 85 euro extra per rit.

ONDERHOUD

De huurder meldt aan Euromat het bereiken van de "uurstand voor onderhoud" en verweetigt Euromat waar en wanneer deze laatste zorg kan dragen voor de onderhoudsbeurten. Van gebeurlijke defecten wordt Euromat onmiddellijk in kennis gesteld. Herstellingen mogen slechts door Euromat worden uitgevoerd en zijn ten laste van de huurder. Euromat heeft het recht zelf of via aangestelde pe-riodieke controles uit te voeren op het onderhoud van het gehuurde.

AANSPRAKELIJKHEID HUURDER

- De huurder draagt voor het materiaal zorg als een goede huisvader. Hij is te allen tijde volledig verantwoordelijk voor het gehuurd materiaal waar het zich ook bevindt. Het is aan de huurder in te staan voor de technische keuring indien deze vereist is wegens de opstelling van het gehuurd materiaal. Inzake geluidsterkte is het de huurder die dient toe te zien op het niet overschrijden van het wettelijk of reglementair toegelaten aantal decibels.
- De huurder verklaart de goederen en hun toebehoren te kennen en goed te keuren in de staat waarin ze zich bevinden. De huurder verklaart steeds op eigen risico te huren en de huur zal nooit aanleiding geven tot enige vrijwaring vanwege Euro-mat. De huurder verbindt zich ertoe kennis te nemen van de veiligheidsvoorschriften betreffende het gehuurde materiaal. Hij verklaart bekwaam te zijn om met het gehuurde materiaal te werken dan wel dit enkel door bewaam aangestelde te laten gebruiken. Deze moeten beschikken over het juiste rijbewijs en meerderjarig zijn. De huurder dient ook te zorgen voor de veiligheidsopleidingen van zijn personeel.
- De machinebreukverzekering bedraagt 7% van het bruto huurbedrag en is verplicht. Deze machinebreukverzekering geldt enkel voor verhuur van machines in België, Nederland, Frankrijk en Luxemburg. Deze verzekering dekt de schade aan het gehuurde materieel bij een normaal gebruik. Hierbij een overzicht van de gedekte risico's: accidentele, plotse en onvoorzienbare mechanische breuk, een ongeval te wijten aan een val of het binnendringen van vreemde voorwerpen, overstromingen, stormweer en andere natuurlijke gebeurtenissen en rampen met uitsluiting van aardbevingen, brand, bliksem, explosies van gelijke aard. De volgende omstandigheden worden uitgesloten van de machinebreukverzekering nl schade ten gevolge van een duidelijk en opzettelijke nalatigheid van het niet naleven van de fabrikantaanbevelingen of schade veroorzaakt door niet gekwalificeerde of niet toegelaten personeel, doorverhuur of ter beschikking stelling aan derden, schade aan banden, koetswerk, demonteerbare delen, batterijen, ruiten, lichten, spiegels etc, vandalisme zoals graffiti, schade tijdens transport of laden en lossen met kraan, schade door overstroming, schade door oppervlakte- of ondergronds water, het binnendringen van zand, modder of water in de mechanismen, tevens schade aan alle verkochte goederen worden uitgesloten. Alsook wordt uitgesloten diefstal of verlies van het gehuurde goed. De huurder dient tijdens de volledige huurperiode zelf de nodige beschermingsmaatregelen in acht te nemen, zijnde, kettingen, antidiefstal, hangsloten, wielklemmen, demonteren van dissels, of gelijk welke ander middel ter bescherming en ter bewaring van het gehuurde materieel. Buiten de gebruiksuren van het gehuurde materieel dient de huurder het gehuurde goed te plaatsen in een gesloten ruimte, de sleutels niet bij het gehuurde goed te laten en het gehuurde materieel altijd af te sluiten. De huurder dient zelf een diefstalverzekering aan te gaan voor het ingehuurd goed. Indien er zich een schade voordoet moet dit onmiddellijk schriftelijk gemeld worden aan de verhuurder doch uiterlijk binnen de 24u. Bij diefstal van het gehuurde goed dient er onmiddellijk aangifte te worden gedaan aan de verhuurder en een aangifte bij een politiekantoor. De huurder is verplicht een kopie van het PV te overhandigen aan de verhuurder.

* Bij ieder schadegeval wordt een vrijstelling aangerekend aan de huurder en deze bedraagt 20% van het bedrag van de herstelling met een minimum 1.000 euro en indien niet herstelbaar 20% van de vervangingswaarde door nieuw materiaal (cataloguswaarde).

- Euromat is nooit gehouden tot betaling van schadevergoeding aan de huurder, noch aan derden wegens de slechte werking van het materiaal of anderszins. De huurder zal Euromat vrijwaren voor iedere eis die tegen deze gericht zou worden op grond van schade met of door het gehuurde.

- De huurder is verantwoordelijk voor de reiniging en voor het juiste en veilige gebruik van alle PBM of persoonlijke beschermingsmiddelen die worden ter beschikking gesteld door Euromat aan de huurder. De huurder is verantwoordelijk voor het dagelijkse onderhoud en schoonmaak van deze PBM's tijdens de huurperiode, dit omvat het regelmatig controleren, reinigen en ontsmetten van de onderdelen. De huurder is op de hoogte dat bij het niet reinigen en onderhouden van deze PBM kan leiden tot verminderde filtratie efficiëntie, gezondheidsrisico's en mogelijke schade aan de werknemer en aan de apparatuur. De huurder kan ook nieuwe PBM aankopen bij Euromat indien gewenst.

ONDERVERHUURING

Het is aan de huurder verboden het materiaal onder te verhuren. De huurder is gehouden Euromat te allen tijde op de hoogte te houden van de plaats waar het materiaal zich bevindt, teneinde dag en nacht controle mogelijk te maken. Controle en/of herstellingen uitgevoerd door Euromat verminderen in niets de verantwoordelijkheid van de huurder.

EINDE VAN DE HUUR

- Euromat behoudt zich het recht voor d.m.v. een eenvoudige verwittiging aan de huurder de gehuurde materialen terug te nemen.
- De huur eindigt (i) wanneer zij uitdrukkelijk voor een bepaalde termijn is aangegaan, op de overeengekomen datum, zonder dat de huurder zich op stilzwijgende verlenging kan beroepen en (ii) in alle andere gevallen, op de dag van terugkeer in handen van Euromat. Het einde van de huur wordt door de huurder aan Euromat onmiddellijk telefonisch gemeld EN schriftelijk bevestigd dezelfde dag per Email, de huurder dient alle toebehoren na gebruik bij het toestel te plaatsen en het gehuurde materiaal na afmelding op dezelfde locatie te plaatsen als waar dit geleverd werd. Het materiaal wordt in ontvangst genomen door Euromat tegen afgifte van een teruggave bon aan de huurder. Enkel deze, door Euromat gedag- en gehandtekende bon, houdt een geldig bewijs in van teruggave van het gehuurd materiaal. Nochtans heeft Euromat het recht wanneer geen bepaalde einddatum is overeengekomen, om op ieder ogenblik met onmiddellijke ingang de huur op te zeggen en het gehuurde goed terug te nemen. Van zodra de huurtijd beëindigd is, wordt de huurder van rechtswege en zonder aanmaning geacht in gebreke te zijn het gehuurde goed terug te bezorgen. Euromat heeft vanaf dat ogenblik het recht het gehuurde te laten terughalen, waar het zich ook bevindt. Alle kosten zoals bv. het demonteren, opladen, vervoeren, afladen enz. zijn volledig ten laste van de huurder. Voor iedere dag vertraging in de teruggave van het gehuurde, zal de huurder een schadeloosstelling verschuldigd zijn die tenminste gelijk is aan de normale huurprijs per dag.
- Terugname door Euromat betekent geen aanvaarding en sluit een eis tot schadevergoeding niet uit. Euromat beschikt over een termijn van 48 uur, na terugname, zat-, zon-, en feestdagen niet inbegrepen om aan de huurder zijn bevindingen inzake schade, minderwaarden, enz. bekend te maken. Euromat doet dit schriftelijk of per Email, waarin de huurder uitgenodigd wordt binnen dezelfde tijd (48 uur) de schade in het magazijn van Euromat te komen vaststellen. Indien de huurder hierop, na verloop van termijn, niet reageert, wordt dit als aanvaarding beschouwd. Euromat is dan gemachtigd tot onmiddellijke herstelling of vervanging over te gaan en de kosten, evenals alle bijkomende schadeposten aan de huurder aan te rekenen. De huurder kan nooit eigenaar van het gehuurde worden en de niet-teruggave ervan op het overeengekomen of het hierboven omschreven tijdstip staat gelijk aan een misbruik van vertrouwen.

WAARBORG

- Tenzij in schrift anders is overeengekomen, zal de huurder per overeenkomst een waarborg verschuldigd zijn. De waarborg wordt vastgesteld in evenredigheid met de opgegeven huurperiode en de waarde van het ingehuurde toestel en de kredietwaardigheid of financiële toestand van de klant. Indien de huurder verlenging van de overeenkomst wenst, dient zij, uiterlijk op de dag van de aanvang van de verlenging, een nieuwe waarborgsom te voldoen. Indien de huurder een waarborg niet tijdig voldoet, kan Euromat de overeenkomst eenzijdig beëindigen onverminderd het recht van Euromat op schadevergoeding.
- De waarborg mag door de huurder niet worden beschouwd als een vooruitbetaling op de verschuldigde huursom of als een afkopsom van enig risico voor beschadiging. Bij het einde van de overeenkomst heeft Euromat echter het recht om door de huurder onder enige overeenkomst met Euromat, verschuldigde bedragen, te compenseren met de waarborg.

De waarborg wordt teruggegeven indien vaststaat dat de huurder aan al haar verplichtingen onder al haar overeenkomsten met Euromat heeft voldaan.

WAT KOST HUREN?

Bij Euromat huurt U steeds met kwaliteit en grootste service! Onze huurprijzen zijn op basis van een dagprijs met 8 draaiuren inbegrepen en dagprijs per week (minimum 5 huurdagen en 40 draaiuren inbegrepen) en dagprijs per maand (minimum 20 huurdagen en 160 draaiuren inbegrepen). Dit geldt voor alle machines die uitgerust zijn met een urenteller om deze berekening te kunnen uitvoeren, op de andere toestellen is dit niet van toepassing. Voor meer draaiuren geldt een toeslag. Alle bouwdrogers en luchtdrogers worden enkel 7/7 verhuurd, dus deze machines worden verhuurd per kalenderdag, daarentegen worden er hiervoor geen extra draaiuren aangerekend indien er meer dan 8 draaiuren zijn per dag.

De vermelde prijzen zijn steeds exclusief:

- 21% BTW
- Brandstofverbruik diesel, benzine, AD blue, brandstof Aspen 2, Aspen 4
- Transporten en kilometerheffing (Obu), tolheffing (zoals tunnel, eurovignet,...) en dieseltoeslag, manipulatiekost (laden & lossen met autolaadkraan), wachturen van chauffeur,...
- 7% machinebreukverzekering op bruto huurbedrag
- 3% milieubijdrage met een minimum van 5 euro per huurcontract
- Smeedwerk beitels, punten en spaden en gebruik van rotsbreek beitels en gebruik van stalen naalden bij naaldhamers
- Slijtage van diamantschijven en boren
- Reiniging bij terugname
- Extra toebehoren
- Aankoop van persoonlijke beschermingsmiddelen, koppelingen, straalmiddel
- Beschadiging bij terugname
- Administratie kost van 20 euro wordt aangerekend voor alle facturen kleiner dan 200 euro excl. BTW

Het standaard olieonderhoud (om de 300 draaiuren) op onze verhuurtoestellen is steeds in de huurprijs inbegrepen, mits controle & opgave van de klant bij het huurgebruik als een goede huisvader! Transporten zijn steeds extra in rekening volgens Uw opgave van locatie. Euromat nv bezit 5 filialen in België, indien de afstand max. 30km (enkel) is van een van deze filialen dan zal steeds 96,00 euro per rit in rekening gebracht worden. Dit zowel voor het heen- en terug transport naar betrokken locatie. De transportprijs zal steeds berekend worden in jouw voordeel van het dichtstbijzijnde filiaal naar uw werflocatie ongeacht waar de bestelling in welk Euromat filiaal heeft plaats gevonden. Indien de afstand meer dan 30km enkel bedraagt naar Uw werf dan zal het transport aan 1,60 € per km in rekening gebracht worden volgens de afgelegde afstand (nota: kilometerheffing Obu taks en tolheffing en dieseltoeslag, manipulatiekost, wachturen van chauffeur niet inbegrepen) en hetzelfde tarief geldt voor de terugrit bij einde huurafmelding.

Bij levering of afhaling van de huurgoederen kunnen er eventueel wachturen in rekening gebracht worden aan de op dat moment geldende uurtarief, indien deze niet onmiddellijk beschikbaar zijn voor afhaling of nog dienen klaar gezet te worden bij aankomst van de vrachtwagen of de materialen dienen op de werf nog losgekoppeld te worden en de luchtslangen en voedingskabels dienen nog opgerold te worden.

Weekendtarief: (zaterdag en zondag) indien de machine beschikt over een urenteller! Hier gelden dezelfde voorwaarden zoals hierboven. De huurprijzen zijn berekend op basis van een werkdag van 8 uur. Overuren worden in rekening gebracht.

SPECIFIEKE VOORWAARDEN VERKOOP AANVAARDING

De aanvaarding van de goederen wordt geacht te hebben plaatsgehad bij vertrek van de terreinen van Euromat ongeacht wie opdracht geeft tot verzending. De verzending gebeurt steeds op risico en kosten van de koper. Door de aanvaarding van de goederen is de koper gehouden tot betaling van de prijs aan Euromat. Ingeval de koper voor om het even welke reden zou weigeren ontvangst te nemen van de goederen, zal Euromat het recht hebben de gedwongen uitvoering van het contract te vorderen of de verbreking ervan, mits betaling door de besteller, van een schadevergoeding gelijk aan 20% van de hoofdsom van de bestelling.

GARANTIE

- Voor de verkochte goederen is de waarborg van de verkoper gelijk aan deze opgegeven door zijn leverancier. De garantie geldt enkel op voorwaarde dat de verkochte goederen tijdens de garantieperiode door Euromat worden onderhouden of – ingeval van doorverkoop door de klant van Euromat – op voorwaarde dat het onderhoud gebeurt met stukken, aangeleverd door Euromat. De waarborg is beperkt tot vervanging van door Euromat defect bevonden onderdelen en stukken waarvan een defect is vastgesteld. Werkuren vallen nooit onder waarborg en blijven behoudens uitdrukkelijk andersluidende overeenkomst ten laste van de koper. Eventueel vervoer gebeurt op kosten en risico van de koper. In afwijking van art. 1641 en overeenkomstig art. 1643 B.W. wordt uitdrukkelijk overeengekomen dat Euromat niet aansprakelijk is voor schade voortvloeiend uit enig gebrek, van welke aard ook o.m. inzake ontwerp en constructie, en dat geen aanspraak kan worden gemaakt op schadevergoeding.
- Naar aanleiding van herstelling en nazicht van materiaal draagt Euromat nooit enige verantwoordelijkheid t.a.v. laswerk. Herstellingen worden, behoudens uitdrukkelijk andersluidende overeenkomst, betaald bij afhaling van het materiaal.

EIGENDOMSVOORBEHOUD

De verkochte goederen blijven de eigendom van de verkoper tot de volledige betaling van de verkoopprijs in hoofdsom en accessoria. In geval van doorverkoop behoudt de verkoper de mogelijkheid de som op te eisen die overeenstemt met de waarde van de doorverkochte goederen. Het eigendomsvoorbehoud wordt overgedragen op de herverkoopprijs. Eens de goederen geleverd zijn, draagt de koper alle risico's, gevallen van overmacht en vernietiging inbegrepen, en de bewaringslast. De wanbetaling van een der verschuldigde bedragen op de vervaldag kan de terugvordering van de goederen voor gevolg hebben. Euromat behoudt zich het recht voor de goederen terug te nemen na eenvoudige ingebrekestelling, ingeval van twijfel omtrent de solvabiliteit en dit tot waarborg van volledige betaling.

Les conditions générales Français sont disponibles sur demande.



44KVA RENTAL

E-100

Voort

65

6500W

DDYFAST

DDYFAST

DDYFAST BUILDING DRYER

EUROMAT



WIWA

because it works



2K

EUROMAT

www.euromat.be

VERHUUR - VERKOOP - SERVICE
LOCATION - VENTE - SERVICE

ERLICHTING TOURS D'ÉCLAIRAGE LUCHTDROGERS DÉSHUMIDIFICATEURS HYDRAULISCH
EREEDSCHAPPEN OUTILLAGES HYDRAULIQUES STOFFILTERKASTEN ARMOIRES DE FILTRATIO
REEKHAMERS MARTEAUX PIQUERS VERREIKERS CHARIOTS TÉLÉSCOPIQUES MINIGRAVER
INI PELLE SCHAARLIFTEN NACELLES À CISEAUX PERSLUCHTDROGERS RÉFRIGÉRANTS D'AI
OMPRIMÉ OPPERVLAKTEBEHANDELING TRAITEMENT DE SURFACE NAKOELERS RÉFRIGÉRANT
TRAAAPPARATUUR MATÉRIELS DE SABLAGE VERFSPUITAPPARATUUR MATÉRIELS DE PEINTUR
OMPRESSOREN COMPRESSEURS STROOMGROEPEN GÉNÉRATEURS STRAALKETELS SABLAGE
ERLICHTING TOURS D'ÉCLAIRAGE LUCHTDROGERS DÉSHUMIDIFICATEURS HYDRAULISCH
EREEDSCHAPPEN OUTILLAGES HYDRAULIQUES STOFFILTERKASTEN ARMOIRES DE FILTRATIO
REEKHAMERS MARTEAUX PIQUERS VERREIKERS CHARIOTS TÉLÉSCOPIQUES MINIGRAVER
INI PELLE SCHAARLIFTEN NACELLES À CISEAUX PERSLUCHTDROGERS RÉFRIGÉRANTS D'AI

Maandag tot vrijdag doorlopend open van 7u30 tot 17u30.

MAATSCHAPPELIJKE ZETEL

ANTWERPEN

Merksemsebaan 292

2110 Wijnegem

tel. (03) 326 24 00

verhuurair@euromat.be

btw-nummer: BE 0413.312.347

ING IBAN: BE653200 3912 2796

KBC IBAN: BE35 2200 3644 3037

GENT

Traktaatweg 6

9041 Oostakker

tel. (09) 251 79 79

verhuurgent@euromat.be

BRUSSEL

Budasteenweg 31b

1830 Machelen

tel. (02) 252 45 20

verhuurbxl@euromat.be

CHARLEROI

Rue de Namur 141

6041 Gosselies

tel. (071) 34 16 15

locationsud@euromat.be

TIELT

Szamotołystraat 16

8700 Tielt

tel. (051) 49 10 20

verhuurtielt@euromat.be

Vraag vrijblijvend inlichtingen. Wij helpen u graag verder.

NOODNUMMER NA OPENINGSUREN & WEEKEND

Vlaanderen 0490 42 48 53 Wallonië 0476 30 64 62

